

SEÇÃO TRANSVERSAL
ESCALA: 1/40

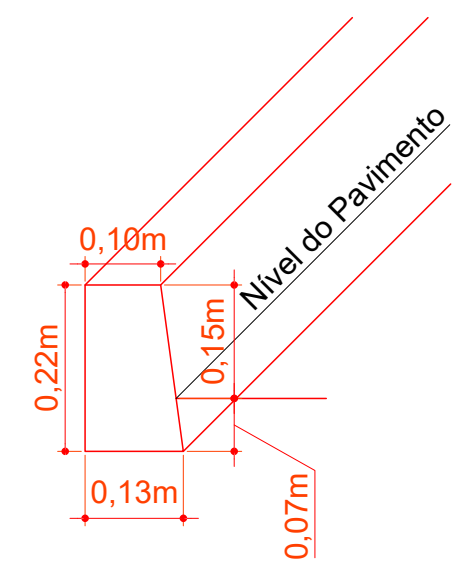

DETALHE MEIO FIO MOLDADO IN LOCO EXTRUSADO
ESCALA: 1/10

CONVENÇÕES

- x--- Cerca
- ⊕---⊕ Estaqueamento
- Meio Fio Executar
- Muro Existente
- Passeio
- ↓ Poste Existente
- ⊗ P.V.



Projeto: Pavimentação em asfalto C.A.U.Q. de parte da
Rua Barra Fria - Bairro Bela Vista

Responsável Técnico: **GEOMÉTRICO**
 Ana Júlia U. de Carvalho - Eng. Civil - CREA-SC 105.295-8
 Andre Brito Dotti - Eng. Civil - CREA-SC 162.237-5
 Denir Narcizo Zulian - Eng. Civil - CREA-SC 50.805-8
 Fábio Zilio Caron - Eng. Civil - CREA-SC 140.642-7
 Lucas F. Balestrin - Eng. Agrônomo - CREA-SC 156.743-7
 Max Mooshammer - Eng. Civil - CREA-SC 139.164-0
 Suellen Karine Cervelin - Eng. Civil - CREA-SC 166.933-0

Assinatura Prefeito(a) Municipal Assinatura Responsável Técnico
 Desenho: Edson Abatti Data: Janeiro de 2022 Revisão: Janeiro de 2022 Escala: Indicada Trecho: Estaca O.P.P - 8

GEO.
02/02