

V6

ESC 1:50

SEÇÃO A-A

ESC 1:25

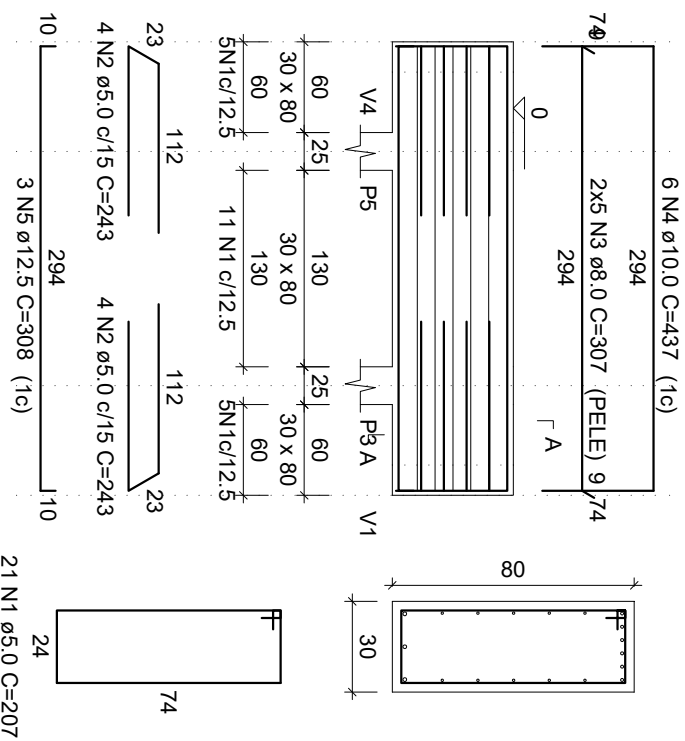

V7

ESC 1:50

SEÇÃO A-A

ESC 1:25

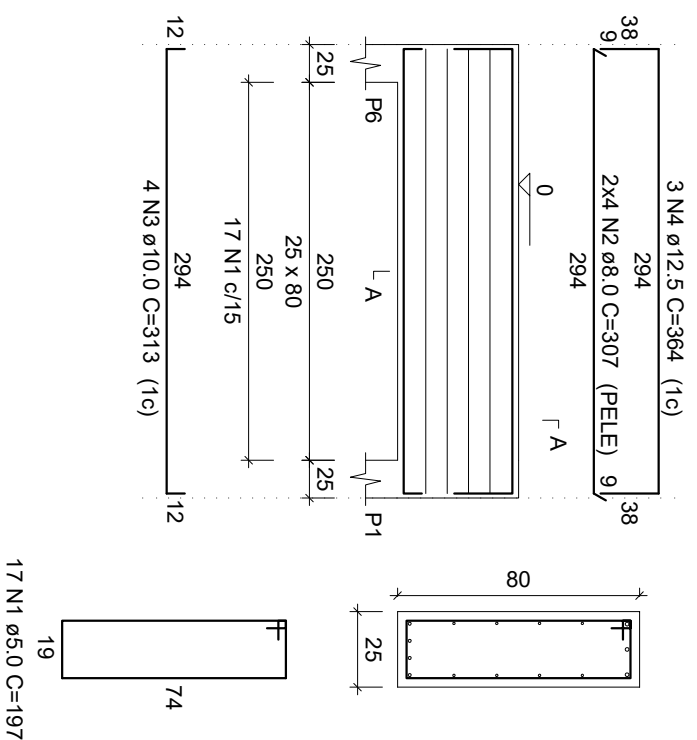

RELAÇÃO DO AÇO

ELEMENTO	AÇO	N	DIAM (mm)	QUANT	C.UNIT (cm)	C.TOTAL (cm)
V1	CA60	1	5.0	7	187	1309
	CA50	2	6.3	12	174	2088
	CA50	3	12.5	2	181	362
	CA50	4	12.5	2	288	576
	CA60	1	5.0	23	197	4531
	CA50	2	8.0	8	414	3312
V2	CA50	3	10.0	1	325	325
	CA50	4	10.0	3	414	1242
	CA50	5	10.0	4	481	1924
	CA60	1	5.0	23	197	4531
	CA50	2	8.0	8	414	3312
	CA50	3	12.5	3	414	1242
V3	CA50	4	12.5	3	484	1452
	CA60	1	5.0	7	187	1309
	CA50	2	6.3	12	174	2088
	CA50	3	12.5	2	181	362
	CA50	4	12.5	2	288	576
	CA60	1	5.0	187	1309	1309
V4	CA50	2	6.3	12	184	2208
	CA50	3	6.3	2	101	202
	CA50	4	12.5	2	198	396
	CA60	5	5.0	2	260	520
	CA60	1	5.0	21	207	4347
	CA60	2	5.0	8	243	1944
V5	CA50	3	8.0	10	307	3070
	CA50	4	10.0	6	437	2622
	CA50	5	12.5	3	308	924
	CA60	1	5.0	17	197	3349
	CA50	2	8.0	8	307	2456
	CA50	3	10.0	4	313	1252
V6	CA50	4	12.5	3	364	1092

RESUMO DO AÇO

AÇO	DIAM (mm)	C.TOTAL (m)	PESO + 10% (kg)
CA50	6.3	65.9	17.7
CA50	8.0	121.5	52.7
CA50	10.0	73.7	49.9
CA50	12.5	75	79.5
CA60	5.0	226.3	38.4
PESO TOTAL (kg)			199.9
CA60			38.4

Volume de concreto (C-25) = 3,86 m³
 Área de forma = 36,51 m²

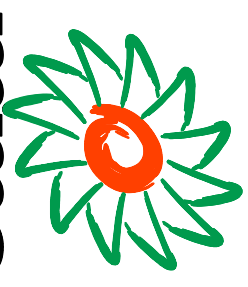

Rua Roberto Trompowski, 68 2º andar Tel: 49 3522-2800 Fax: 3522-0235 www.ammoc.com.br e-mail ammoc@ammoc.com.br - JOAQUINA SC

PREFEITURA MUNICIPAL DE ERVAL VELHO

Obra	PORTAL DE ENTRADA DE ERVAL VELHO	Conteúdo	VIGAS
Referência	PROJETO ESTRUTURAL		
Local da Obra	ERVAL VELHO - SC		

Quaisquer alterações consulte os responsáveis técnicos

Assinatura Responsável Técnico	Assinatura Prefeito
--------------------------------	---------------------

Equipe Técnica	DENIR NARCIZO ZULIAN - ENGº CIVIL - CREA/SC 50.805-8 MICHEL ALBERTI - ENGº CIVIL - CREA/SC 80.032-6 ANA JÚLIA UNGERICHT - ENGª CIVIL - CREA/SC 105.295-8 MAX MOOSHAMMER - ENGº CIVIL - CREA/SC 139.164-0
----------------	---

Desenho	Data	Escala(s)	Outros	Prancha
	OUTUBRO / 2018	INDICADA(S)	XXXX	EST 07/09