

SEÇÃO A-A

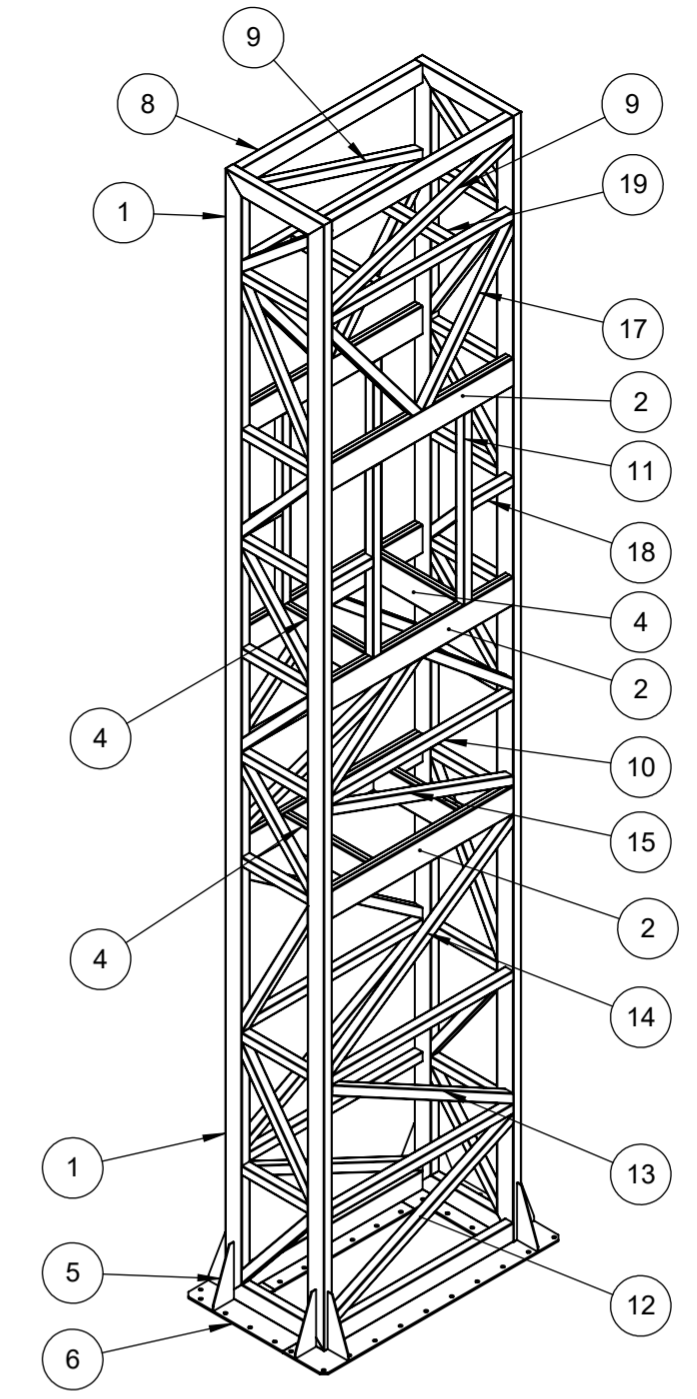

OBS.: SOLDA CONTÍNUA EM TODAS AS UNIÕES

POS	QTD.	TÍTULO	Nº DESENHO	MATERIAL	DIMENSÕES/PEÇA
1	2	LATERAL DA ESTRURA PRINCIPAL	JP 1417-01-00-00-001		
2	12	CHAPA LATERAL 01	JP 1417-01-00-00-003	ASTM A36	
3	1	CHAPA 01 PARA FIXAR ESTRUTURA PRINCIPAL	JP 1417-01-00-00-018	ASTM A36	
4	8	REFORÇO INTERNO	JP 1417-01-00-00-014	ASTM A36	
5	8	MÃO FRANCESA DA BASE	JP 1417-01-00-00-013	ASTM A36	
6	2	CHAPA 02 PARA FIXAÇÃO DA ESTRURA PRINCIPAL	JP 1417-01-00-00-015	ASTM A36	
7	1	CHAPA 03 PARA FIXAÇÃO DA ESTRURA PRINCIPAL	JP 1417-01-00-00-016	ASTM A36	
8	4	TUBO INDUSTRIAL RETANGULAR		ASTM A36	200 X 100 X ESP. 3,00 X 2200
9	2	TUBO INDUSTRIAL QUADRADO		ASTM A36	100 X 100 X ESP. 2,00 X 2338
10	8	TUBO INDUSTRIAL QUADRADO		ASTM A36	100 X 100 X ESP. 2,00 X 2200
11	4	TUBO INDUSTRIAL QUADRADA		ASTM A36	100 X 100 X ESP. 2,00 X 2005
12	2	TUBO INDUSTRIAL QUADRADO		ASTM A36	100 X 100 X ESP. 2,00 X 2480
13	2	TUBO INDUSTRIAL QUADRADO		ASTM A36	100 X 100 X ESP. 2,00 X 2553
14	2	TUBO INDUSTRIAL QUADRADO		ASTM A36	100 X 100 X ESP. 2,00 X 2747
15	2	TUBO INDUSTRIAL RETANGULAR		ASTM A36	100 X 100 X ESP. 2,00 X 2375
16	4	TUBO INDUSTRIAL QUADRADA		ASTM A36	100 X 100 X ESP. 2,00 X 1421
17	4	TUBO INDUSTRIAL QUADRADO		ASTM A36	100 X 100 X ESP. 2,00 X 1816
18	4	TUBO INDUSTRIAL QUADRADO		ASTM A36	100 X 100 X ESP. 2,00 X 498
19	2	TUBO INDUSTRIAL QUADRADO		ASTM A36	100 X 100 X ESP. 2,00 X 1000

CLIENTE	DESENHISTA	RESPONSÁVEL PROJETO
	JOÃO	SAULO PRATTO
PROJETO	PESO (Kg)	
PORTAL ERMAL VELHO	2448.44	
TÍTULO		
CONJUNTO DA ESTRUTURA PRINCIPAL		
ESCALA	Nº DESENHO	QUANTIDADE
1:50	JP 1417-01-00-00-000	01
	DATA	
	29/10/2018	

