

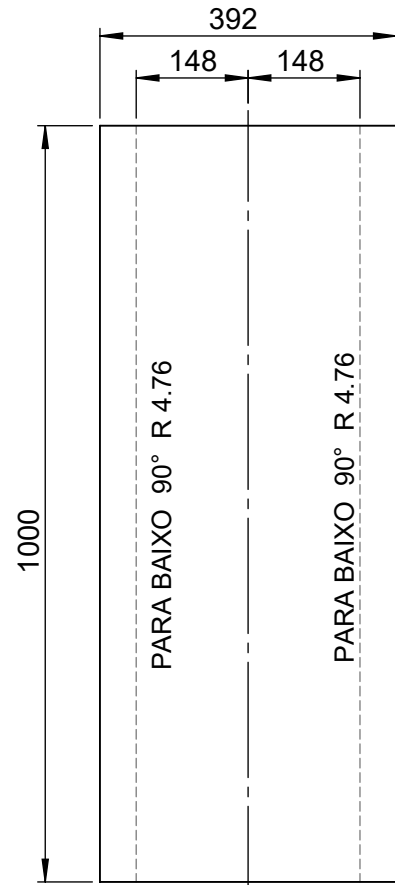

TABELA DE TOLERÂNCIA PARA CALDERARIA

DIMENSÕES (mm)	0,5 A 3	3 A 6	6 A 30	30 A 120	120 A 400	400 A 1000	1000 A 2000	2000 A 6000
DESVIO (mm) ±	0,2	0,3	0,5	0,8	1,2	2	3	5

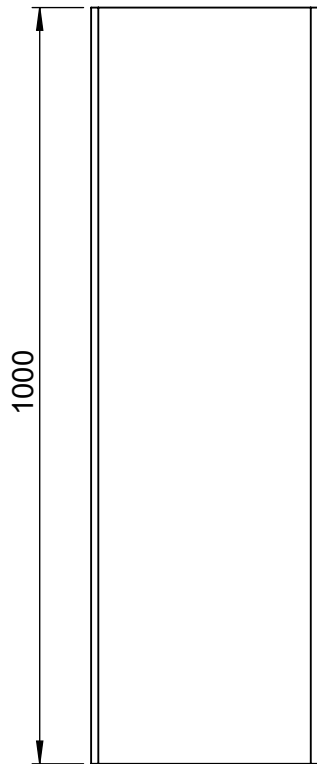
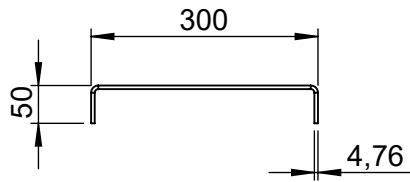
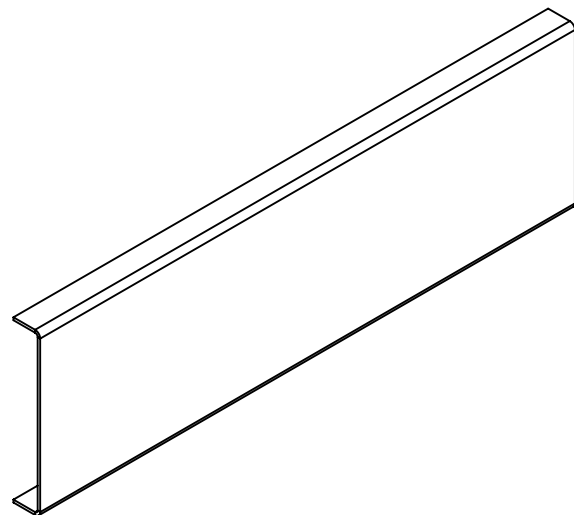

PLANIFICAÇÃO
ESC. 1:10



QTD.	DESCRIÇÃO	DIMENSÕES	MATERIAL	
1	CHAPA	#4,76 X 392 X 1000	ASTM A36	
CLIENTE			DESENHISTA JOÃO	RESPONSÁVEL PROJETO SAULO PRATTO
PROJETO PORTAL ERVAL VELHO			PESO (Kg) 14.36	
TÍTULO REFORÇO INTERNO				
ESCALA 1:10	Nº DESENHO JP 1417-01-00-00-014	QUANTIDADE 08	DATA 29/10/2018	