

AMMOC – ASSOCIAÇÃO DOS MUNICÍPIOS DO MEIO OESTE CATARINENSE

**MEMORIAL DESCRITIVO E ESPECIFICAÇÕES TÉCNICAS
1ª ETAPA DO PROJETO DE ADEQUAÇÃO E REFORMA DA
SECRETARIA DE ASSISTÊNCIA SOCIAL**

INTERESSADO: PREFEITURA MUNICIPAL DE ERVAL VELHO

OBRA: PROJETO DE ADEQUAÇÃO E REFORMA DA
SECRETARIA DE ASSISTÊNCIA SOCIAL

LOCAL: R. JOÃO ANDRÉ DADALT - ERVAL VELHO/SC

ENGº RESPONSÁVEL MAX MOOSHAMMER – CREA/SC 139.164-0

Joaçaba, abril de 2019.

LISTA DE ABREVIATURAS, SIGLAS E SÍMBOLOS

AMMOC	Associação dos Municípios do Meio Oeste Catarinense
cm	Centímetro
CREA	Conselho Regional de Engenharia e Arquitetura e Agronomia
m	Metro
m ²	Metro Quadrado
n ^o	Número
Q	Vazão
SC	Santa Catarina

SUMÁRIO

1.	IDENTIFICAÇÃO DO EMPREENDIMENTO	6
2.	GENERALIDADES	6
3.	SERVIÇOS INICIAIS	7
3.1.1	Placa de Obra	7
3.1.2	Locação de Obra	8
3.1.3	Instalações Provisórias	9
3.2	REMOÇÕES	9
4.	FECHAMENTO	9
4.1	ALVENARIAS DE VEDAÇÃO	9
5.	FORROS E BEIRAIS	10
5.1	FORRO EM MADEIRA	10
5.2	BEIRAIS	10
6.	REVESTIMENTOS	10
6.1	CHAPISCO	10
6.2	EMBOÇO	10
6.3	REVESTIMENTO CERAMICO	11
7.	ESQUADRIAS/FERRAGENS	11
7.1	PORTAS	12
7.2	JANELAS	12
7.3	FERRAGENS	12
7.4	VIDRO LISO INCOLOR	12
8.	PAVIMENTAÇÕES	12
8.1	NIVELAMENTO DO PISO DE ACESSO	12
8.2	CONTRAPISO	13
8.3	PISO PORCELANATO	13
8.4	PISO RAMPAS	13
8.5	PAVERS DO PÁTIO	13
9.	PINTURA	14
9.1	PINTURA DAS PAREDES	15
9.2	PINTURA ESMALTE ACETINADO	15
10.	ACESSIBILIDADE	16

10.1	ACESSOS – CONDIÇÕES GERAIS.....	16
10.1.1	Inclinação	16
10.1.2	Desníveis	16
10.1.3	Tampas de caixas de inspeção e de visita	17
10.2	RAMPAS.....	17
10.2.1	Patamares das rampas	19
10.3	CIRCULAÇÃO INTERNA.....	20
10.3.1	Corredores.....	20
10.3.2	Portas com deslocamento lateral	20
10.1	MAÇANETAS E PUXADORES	22
10.2	ALTURAS PARA COMANDOS E CONTROLES.....	23
10.3	SANITÁRIOS, BANHEIROS E VESTIÁRIOS.....	24
10.3.1	Dimensões do sanitário acessível e do boxe sanitário acessível	25
10.3.2	Barras de apoio	28
10.3.3	Bacia Sanitária	30
10.3.4	Instalação de lavatório e barras de apoio	36
10.3.5	Acessórios para sanitários acessíveis e coletivos.....	38
10.3.6	Puxador Horizontal	41
10.3.7	Banheiros acessíveis e vestiários com banheiro conjugados	41
11.	APARELHOS SANITÁRIOS.....	42
12.	INSTALAÇÕES HIDROSANITÁRIAS	42
12.1	SANITÁRIAS.....	42
12.1.1	Condições Gerais.....	43
12.1.2	Destino.....	43
12.1.3	Canalizações	43
12.1.4	Juntas	44
12.1.5	Valas para tubulações	44
12.1.6	Locações	44
12.1.7	Declividades	44
12.1.8	Suportes para tubulações	45
12.2	TESTES DE ESTANQUEIDADE.....	45
12.2.1	Tubulações de água.....	45

12.2.2	Tubulações de Esgoto	45
12.3	INSTALAÇÕES HIDRÁULICAS	45
12.3.1	Condições Gerais	46
12.3.2	Abastecimento	46
12.3.3	Distribuição	47
12.3.4	Acabamentos	47
12.4	DRENAGEM DE ÁGUAS PLUVIAIS	47
13.	INSTALAÇÕES ELÉTRICAS	47
13.1	ALIMENTAÇÃO – QUADRO DISTRIBUIÇÃO.....	47
13.2	ILUMINAÇÃO.....	48
13.3	TOMADAS	48
13.4	ELETRODUTOS	48
13.5	CONDUTORES	48
14.	LIMPEZA	49
15.	CONSIDERAÇÕES FINAIS	49

1. IDENTIFICAÇÃO DO EMPREENDIMENTO

Este Memorial Descritivo tem por objetivo complementar os desenhos relativos a 1ª Etapa do projeto da 1ª ETAPA DE ADEQUAÇÃO E REFORMA DA SECRETARIA DE ASSISTÊNCIA SOCIAL, localizado na R. JOÃO ANDRÉ DADALT, Bairro Centro no município de ERVAL VELHO – SC.

Alterações na obra só serão permitidas por meio de aviso prévio ao engenheiro responsável pelo projeto e ao fiscal da obra, qualquer item executado diverso ao projetado sem autorização incluindo defeitos (substituição, reparos ou mesmo refazer o serviço) acarretará em custos adicionais que serão de inteira responsabilidade da empresa vencedora do processo licitatório.

2. GENERALIDADES

Deverão ser mantidas na obra, em local determinado pela fiscalização, placas:

- Da AMMOC, responsável pelo projeto;
- Da Empreiteira, com os Responsáveis Técnicos pela execução.

A construção deverá ser feita rigorosamente de acordo com o projeto aprovado, sendo que toda e qualquer alteração que por ventura deva ser introduzida no projeto ou nas especificações, visando melhorias, só será admitida com autorização do Responsável Técnico pelo projeto.

Poderá a fiscalização paralisar os serviços, ou mesmo mandar refazê-los quando os mesmos não se apresentarem de acordo com as especificações, detalhes ou normas de boa técnica.

Nos projetos apresentados, entre as medidas tomadas em escala e medidas determinadas por cotas, prevalecerão sempre as últimas.

Caberá à empreiteira proceder à instalação da obra, dentro das normas gerais de construção, com previsão de depósito de materiais, mantendo o canteiro de serviços sempre organizado e limpo. Deve também manter serviço ininterrupto de vigilância da obra, até sua entrega definitiva, responsabilizando-se por quaisquer danos decorrentes da execução da mesma.

É de responsabilidade sua manter atualizados, no canteiro de obras, Alvará, Diário de obras, Certidões e Licenças, evitando interrupções por embargo, assim como possuir os cronogramas e demais elementos que interessam aos serviços.

Deverão ser observadas as normas de segurança do trabalho em todos os aspectos.

Todo material a ser empregado na obra deverá receber aprovação da fiscalização antes de começar a ser utilizado. Deve permanecer no escritório uma amostra dos mesmos.

No caso de a empreiteira querer substituir materiais ou serviços que constam nesta especificação, deverá apresentar memorial descritivo, memorial justificativo para sua utilização e a composição orçamentária completa, que permita comparação, pelo autor do projeto, com materiais e/ou serviços semelhantes, além de catálogos e informações complementares.

3. SERVIÇOS INICIAIS

Antes do início dos serviços a empreiteira deverá providenciar, e apresentar para o órgão contratante:

- a) ART de execução;
- b) Alvará de construção;
- c) CEI da Previdência Social;
- d) Livro de registro dos funcionários;
- e) Programas de Segurança do Trabalho;
- f) Diário de obra de acordo com o tribunal de Contas.

3.1.1 Placa de Obra

Deverá ser fixada uma placa conforme modelo abaixo e outra conforme exigências do agente financiador. Conforme exigido pela fiscalização, a obra deverá possuir placa indicativa em conformidade com cores, medidas, proporções e demais orientações contidas no presente Manual e deverão ser confeccionadas em chapa plana, com material resistente às intempéries, metálicas galvanizadas ou de madeira compensada impermeabilizada, as informações deverão estar em material plástico (poliestireno), para fixação ou adesivação nas placas. Quando isso não for possível as informações deverão ser

pintadas a óleo ou esmalte. Dá-se preferência ao material plástico, pela sua durabilidade e qualidade.

A placa será afixada pelo Agente Promotor/Mutuário, em local visível, preferencialmente no acesso principal do empreendimento ou voltado para a via que favoreça a melhor visualização. Deverão ser mantidas em bom estado de conservação, inclusive quanto à integridade do padrão das cores, durante todo o período de execução das obras, substituindo-as ou recuperando-as quando verificado o seu desgaste, precariedade, ou ainda por solicitação da fiscalização.

Deverá ser fixada uma placa conforme modelo abaixo e outra conforme exigências do agente financiador.

PREFEITURA MUNICIPAL DE (NOME DO MUNICÍPIO)-SC	
Obra:	
Prazo:	
Construtora:	BRASÃO DO MUNICÍPIO
Valor da Obra:	
Recurso:	
<hr/>	
	Responsabilidade Técnica de Projeto - AMMOC:
	- Eng. Civil Denir Narcizo Zulian - CREA/SC 50.805-8
	- Eng. Civil Michel Alberti - CREA/SC 80.032-6
	- Eng. Civil Ana Júlia Ungericht de Carvalho - CREA/SC 105.295-8
	- Eng. Civil Max Mooshammer - CREA/SC 139.164-0

O tamanho/medidas não poderão ser inferiores às das outras diferentes placas presentes na obra, respeitadas, no mínimo, as dimensões de 2,00m X 1,25m.

3.1.2 Locação de Obra

A locação da obra deverá ser feita rigorosamente de acordo com os projetos e compete à execução das rampas, escadas, plataforma, reforma dos banheiros, pintura total da edificação, forro e cobertura.

3.1.3 Instalações Provisórias

Poderão ser utilizadas as instalações de água e energia elétrica, existentes no local da obra.

3.2 REMOÇÕES

Para que a obra seja executada, será necessário que se faça a retirada de algumas estruturas existentes que são:

- Demolição de alvenarias.
- Remoção de pisos.
- Demolição de argamassas.
- Remoção de louças.
- Remoção das janelas e portas de forma manual.
- Remoções de revestimento cerâmico de paredes.
- Remoções de forro em Madeira.
- Rasgos em alvenarias.

4. FECHAMENTO

4.1 ALVENARIAS DE VEDAÇÃO

As alvenarias de vedação serão parte em blocos cerâmicos executados conforme adiante especificado e obedecerão às dimensões e alinhamentos determinados no projeto.

Os blocos deverão ser molhados antes da sua colocação, e para seu assentamento será utilizada argamassa mista de cimento, cal e areia grossa comum no traço 1:2:8 em volume. Como opção, poderá ser utilizada argamassa pré-fabricada.

As fiadas serão perfeitamente em nível, alinhadas e aprumadas. As juntas terão a espessura máxima de 1,5 cm, e o excesso da argamassa de assentamento retirada para que o emboço adira fortemente.

O encontro das alvenarias com superfícies de concreto será chapiscada com argamassa de cimento e areia no traço 1:3, sendo que os pilares deverão ser deixados ferros da armação de 5,0 mm a cada no máximo 60 cm.

Todo parapeito, platibanda, guarda-corpo, parede baixa ou alta não encunhada na parte superior deverá ser reforçada com cintas de concreto armado e pilares embutidos.

5. FORROS E BEIRAIS

5.1 FORRO EM MADEIRA

Nos locais onde serão executados os banheiros acessíveis, cozinha e será executado forro de madeira com sustentação adequada.

5.2 BEIRAIS

Os beirais e o forro de madeira existentes dos corredores onde as áreas deverão ser lixadas, lavados e secos para serem posteriormente pintados com tinta apropriada para madeira, conforme item de pintura.

6. REVESTIMENTOS

6.1 CHAPISCO

As paredes de alvenaria receberão revestimento em chapisco no traço 1:3 (cimento e areia grossa). Todas as superfícies destinadas a receber chapisco deverão ser limpas retirando as partes soltas e umedecidas antes de receber a aplicação do mesmo.

6.2 EMBOÇO

O emboço deverá ser aplicado após completa pega de chapisco, das argamassas de assentamento das alvenarias, depois de colocados os batentes, embutidas as canalizações e concluídas as coberturas.

O emboço deverá ser comprimido contra as superfícies chapiscadas. Para a perfeita uniformização dos painéis deverão ser executadas taliscas e mestras possibilitando uma espessura média entre 1,50 e 2,00cm.

O emboço deverá ser de argamassa no traço 1:2:8 de cimento, cal hidratada e areia média-fina respectivamente. A espessura será de até 2,5cm, devendo proporcionar um bom acabamento, o qual será julgado pela fiscalização, deverá ser desempenado e não serão aceitos cantos retos sendo necessário chanfrar os mesmos para segurança dos alunos.

Ainda fora considerado na planilha orçamentária o item reparo de revestimento para possíveis correções necessárias a serem detectadas durante a reforma.

A fachada pode apresentar locais os quais deverão ser revitalizados com argamassa e massa acrílica a fim de nivelar a superfície antes da nova pintura, como previsto no orçamento.

6.3 REVESTIMENTO CERAMICO

Os ambientes indicados em projeto receberão revestimento cerâmico até 1,50m de altura, assentados com cola específica para a finalidade ACII o processo de assentamento e preparação da argamassa deverá seguir as orientações do fabricante.

O rejunte deverá ser feito com argamassa para rejunte, sendo que a fuga não pode ser maior que 2 mm. Todas as cerâmicas deverão ter a mesma procedência, tanto na qualidade quanto na tonalidade da cor e terão paginação e cores escolhidas pela fiscalização.

7. ESQUADRIAS/FERRAGENS

Serão executadas de acordo com o projeto. Deverão estar perfeitamente prumadas e niveladas.

As portas e janelas existentes deverão ser revitalizadas, linchando-as, passando fundo branco e posteriormente pintura esmalte acetinado na cor definida pela fiscalização.

Uma janela existente será relocada para a fachada da edificação. A mesma deverá ser revitalizada e reinstalada a fim de manter o padrão de acabamento existente.

7.1 PORTAS

As portas dos banheiros serão em madeira e não serão admitidas portas com defeitos. Os marcos deverão ser com corte a 45° perfeitamente encaixado.

7.2 JANELAS

As janelas a executar serão em estrutura com perfis de alumínio e vidro. Todas terão as dimensões especificadas em planta, e serão executadas conforme detalhes em anexo.

7.3 FERRAGENS

As portas terão fechadura comum. Serão providas com tarjetas de ferro zincado em ambos os lados, e serão fixadas com 3 dobradiças de 3". As dobradiças e respectivos parafusos serão de ferro zincado.

7.4 VIDRO LISO INCOLOR

Os vidros serão do tipo liso comum e deverão ser planos, incolores, isentos de bolhas, lentes, ondulações e ranhuras de espessura 6 mm

8. PAVIMENTAÇÕES

8.1 NIVELAMENTO DO PISO DE ACESSO

Para a adequação dos níveis e rampas do acesso a edificação, deverá ser executado o nivelamento do piso. Este nivelamento será com pedra britada. Sobre os preenchimentos deverá ser executado piso em concreto com espessura compatível para o nível de projeto.

Somente será permitida a execução do nivelamento do piso com nível a laser para que atenda todas as dimensões e alturas de projeto.

8.2 CONTRAPISO

O contra piso desempenado terá espessura de 3 cm e terá o traço 1:4:5, de cimento, areia grossa e brita 2, com aditivo impermeabilizante usado de acordo com orientações do fabricante. Deverá ser regularizado com desempenadeira. Serão executadas juntas de dilatação de acordo com orientação da fiscalização.

8.3 PISO PORCELANATO

As áreas indicadas em planta receberão revestimento de piso porcelanato 60 x 60cm, antiderrapante e assentado com argamassa. O assentamento será do tipo junta seca, com fuga de no máximo de 2 mm. A cor será escolhida pela fiscalização e deverão ser utilizados como parâmetros de escolha os valores apresentados no orçamento. A paginação será fornecida pela fiscalização e deverá ser seguida conforme projeto a ser apresentado.

Os rodapés serão do mesmo material com altura de 7 cm.

8.4 PISO RAMPAS

As rampas serão executadas com nível a laser para que atenda todas as dimensões e alturas de projeto.

O piso será de concreto aparente polido.

8.5 PAVERS DO PÁTIO

As peças de Paver que serão assentadas deverão ser lisas na face superior sendo produzidas com concreto e deverão atender a todas as normas técnicas de qualidade e fabricação a resistência deverá ser de 35 MPa aos 28 dias de fabricação com as dimensões de 10x20cm e espessuras de 8 cm.

O assentamento deverá atender a NBR 15953/2011 – Pavimento intertravado com peças de concreto – Execução, que estabelece os requisitos para a execução do pavimento.

Antes do assentamento deve-se fazer os reforços necessários. Em seguida, faz-se a regularização e compactação da base (com placa vibratória em áreas menores ou rolo compactador em áreas maiores).

Após compactada e regularizada a base, colocar 5 cm de pó-de-pedra para o assentamento. O travamento deverá atender ao projeto em anexo ou ao desenho solicitado pela fiscalização. É imprescindível o uso de linhas no sentido transversal e longitudinal do paver para que não se perca o alinhamento das peças visto que não serão aceitas diferenças de níveis no pavimento acabado.

Evitar fugas maiores que 2 mm entre as peças. Finalizado o expediente e não concluída toda a área a ser assentada, deve-se fazer um confinamento provisório para que haja um bom travamento da região onde está pronto o calçamento do paver.

A placa vibratória deve ser passada duas vezes por todo o pavimento. Garantindo que haja um preenchimento correto das fugas. Somente após a perfeita compactação fazer o selamento das juntas do pavimento com areia ou pó de pedra. Passe bem o vassourão para garantir que todos os vazios ficaram completamente cheios. Passar novamente a placa vibratória por duas vezes, para garantir que a areia preencha totalmente as fugas entre as peças de cima para baixo.

Varra o restante da areia e pó-de-brita que se excederam após a passagem da placa vibratória.

9. PINTURA

Primeiramente deve-se proceder a limpeza com jato de água e lixação da estrutura levemente e com lixa fina para eliminar o excesso de pó do fundo, que adere a superfície, e a aspereza, e após a lixação eliminar o pó com pano embebido em aguarrás.

Todas as superfícies a pintar deverão estar firmes, secas, limpas, sem poeira, gordura, sabão ou mofo, ferrugem, retocadas se necessário, e convenientemente preparadas para receber o tipo de pintura a elas destinado. A eliminação da poeira deverá ser completa, tomando-se precauções especiais contra o levantamento de pó durante os trabalhos, até que as tintas sequem inteiramente.

A pintura será executada de cima para baixo e deverão ser evitados escorrimentos ou salpicos, que caso não puderem ser evitados deverão ser removidos enquanto a tinta estiver fresca, empregando-se o removedor adequado.

Deverão ser adotadas precauções especiais no sentido de evitar salpicaduras de tinta em superfície não destinada à pintura (revestimentos cerâmicos, vidros, pisos, ferragens, etc.).

Nas esquadrias em geral deverão ser protegidos com papel colante os vidros, espelhos, fechos, rosetas, puxadores, superfícies adjacentes com outro tipo de pintura, etc., antes do início dos serviços de pintura. Na aplicação da pintura, todas as superfícies adjacentes deverão ser protegidas e empapeladas, para evitar respingos.

Cada demão de tinta só poderá ser aplicada quando a precedente estiver perfeitamente seca, convindo observar um intervalo mínimo de 24 horas entre 2 demãos sucessivas, ou conforme recomendações do fabricante para cada tipo de tinta.

Toda a superfície pintada deverá apresentar, depois de pronta uniformidade quanto à cor, textura, tonalidade e brilho (fosco, semi-fosco e brilhante).

No emprego de tintas já preparadas serão obedecidas as instruções dos fabricantes, sendo vedada a adição de qualquer produto estranho às especificações das mesmas e às recomendações dos fabricantes.

Os solventes a serem utilizados deverão ser os mesmos específicos recomendados pelas fabricantes das tintas utilizadas.

9.1 PINTURA DAS PAREDES

Todas as superfícies novas deverão receber uma demão de preparo de fundo e logo após pintura látex acrílica, em duas demãos.

9.2 PINTURA ESMALTE ACETINADO

As portas e janelas de madeira receberão acabamento com fundo preparador e esmalte acetinado, duas demãos. As cores serão escolhidas pela fiscalização.

Os beirais receberão a mesma pintura.

10. ACESSIBILIDADE

Na concepção deste projeto foram analisados critérios e parâmetros técnicos foram consideradas diversas condições de mobilidade e de percepção do ambiente, com ou sem a ajuda de aparelhos específicos, como próteses, aparelhos de apoio, cadeiras de rodas, bengalas de rastreamento, sistemas assistivos de audição ou qualquer outro que venha a complementar necessidades individuais.

A NBR 9050:2015 estabelece critérios e parâmetros técnicos a serem observados quanto ao projeto, construção, instalação e adaptação do meio urbano e rural, e de edificações às condições de acessibilidade.

Esta Norma visa proporcionar a utilização de maneira autônoma, independente e segura do ambiente, edificações, mobiliário, equipamentos urbanos e elementos à maior quantidade possível de pessoas, independentemente de idade, estatura ou limitação de mobilidade ou percepção.

As edificações residenciais multifamiliares, condomínios, públicas e conjuntos habitacionais necessitam ser acessíveis em suas áreas de uso comum. As unidades autônomas acessíveis são localizadas em rota acessível.

Para serem considerados acessíveis, todos os espaços, edificações, mobiliários e equipamentos urbanos que vierem a ser projetados, construídos, montados ou implantados, devem atender de forma total a esta norma.

10.1 ACESSOS – CONDIÇÕES GERAIS

10.1.1 Inclinação

A inclinação transversal da superfície deve ser de até 2 % para pisos internos e de até 3 % para pisos externos. A inclinação longitudinal da superfície deve ser inferior a 5 %. Inclinações iguais ou superiores a 5 % são consideradas rampas e, portanto, devem atender a 6.6.

10.1.2 Desníveis

Desníveis de qualquer natureza devem ser evitados em rotas acessíveis. Eventuais desníveis no piso de até 5 mm dispensam tratamento especial. Desníveis superiores a 5 mm até 20 mm devem possuir inclinação máxima de 1:2 (50 %), conforme Figura 68. Desníveis superiores a 20 mm, quando inevitáveis, devem ser considerados como degraus, conforme 6.7.



Figura 68 – Tratamento de desníveis

As soleiras das portas ou vãos de passagem que apresentem desníveis de até no máximo um degrau devem ter parte de sua extensão substituída por rampa com largura mínima de 0,90 m e com inclinação em função do desnível apresentado e atendendo aos parâmetros estabelecidos nas Tabelas 6 ou 7. Parte do desnível deve ser vencido com rampa, e o restante da extensão pode permanecer como degrau, desde que associado, no mínimo em um dos lados, a uma barra de apoio horizontal ou vertical, com comprimento mínimo de 0,30 m e com seu eixo posicionado a 0,75 m de altura do piso, sem avançar sobre a área de circulação pública.

10.1.3 Tampas de caixas de inspeção e de visita

A superfície das tampas deve estar nivelada com o piso adjacente, e eventuais frestas devem possuir dimensão máxima de 15 mm. As tampas devem estar preferencialmente fora do fluxo principal de circulação. As tampas devem ser firmes, estáveis e antiderrapantes sob qualquer condição, e a sua eventual textura, estampas ou desenhos na superfície não podem ser similares à da sinalização de piso tátil de alerta ou direcional.

10.2 RAMPAS

São consideradas rampas às superfícies de piso com declividade igual ou superior a 5 %. Os pisos das rampas devem atender às condições de 6.3.

Para garantir que uma rampa seja acessível, são definidos os limites máximos de inclinação, os desníveis a serem vencidos e o número máximo de segmentos.

A inclinação das rampas, conforme Figura 70, deve ser calculada conforme a seguinte equação:

$$i = \frac{h \times 100}{c}$$

onde

i é a inclinação, expressa em porcentagem (%);

h é a altura do desnível;

c é o comprimento da projeção horizontal.



Figura 70 – Dimensionamento de rampas

As rampas devem ter inclinação de acordo com os limites estabelecidos na Tabela 6. Para inclinação entre 6,25 % e 8,33 %, é recomendado criar áreas de descanso (6.5.) nos patamares, a cada 50 m de percurso.

Tabela 6 – Dimensionamento de rampas

Desníveis máximos de cada segmento de rampa <i>h</i> m	Inclinação admissível em cada segmento de rampa <i>i</i> %	Número máximo de segmentos de rampa
1,50	5,00 (1:20)	Sem limite
1,00	$5,00 (1:20) < i \leq 6,25 (1:16)$	Sem limite
0,80	$6,25 (1:16) < i \leq 8,33 (1:12)$	15

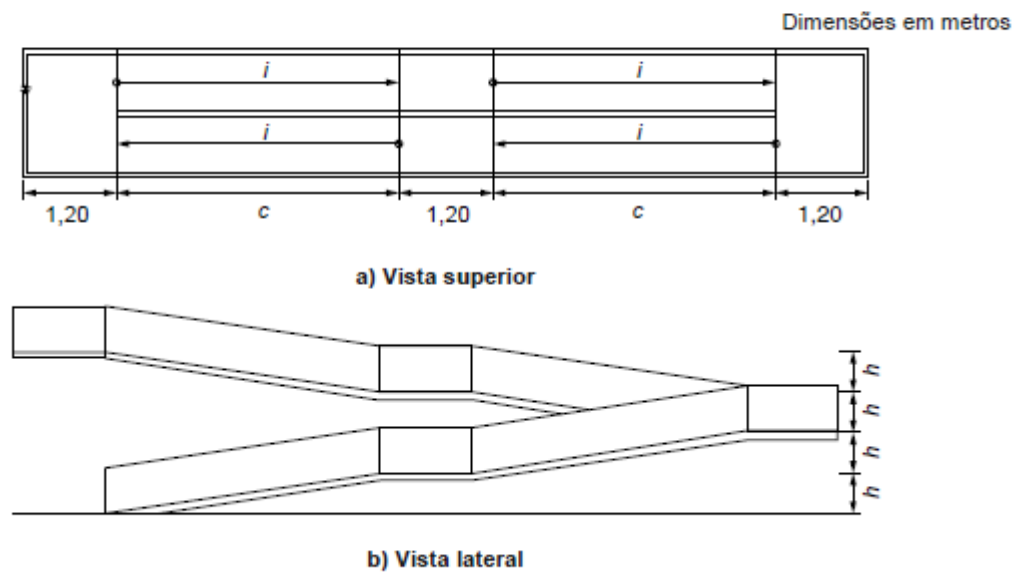
A inclinação transversal não pode exceder 2 % em rampas internas e 3 % em rampas externas. A largura das rampas (L) deve ser estabelecida de acordo com o fluxo de pessoas. A largura livre mínima recomendável para as rampas em rotas acessíveis é de 1,50 m.

Toda rampa deve possuir corrimão de duas alturas em cada lado, conforme demonstrado na Figura 72.

Quando não houver paredes laterais, as rampas devem incorporar elementos de segurança, como guarda-corpo e corrimãos, guias de balizamento com altura mínima de 0,05 m, instalados ou construídos nos limites da largura da rampa, conforme Figura 72.

A projeção dos corrimãos pode incidir dentro da largura mínima admissível da rampa em até 10 cm de cada lado.

10.2.1 Patamares das rampas

Os patamares no início e no término das rampas devem ter dimensão longitudinal mínima de 1,20 m. Entre os segmentos de rampa devem ser previstos patamares intermediários com dimensão longitudinal mínima de 1,20 m, conforme Figura 73. Os patamares situados em mudanças de direção devem ter dimensões iguais à largura da rampa.



Figura 73 – Patamares das rampas – Vista superior

A inclinação transversal dos patamares não pode exceder 2 % em rampas internas e 3 % em rampas externas

10.3 CIRCULAÇÃO INTERNA

10.3.1 Corredores

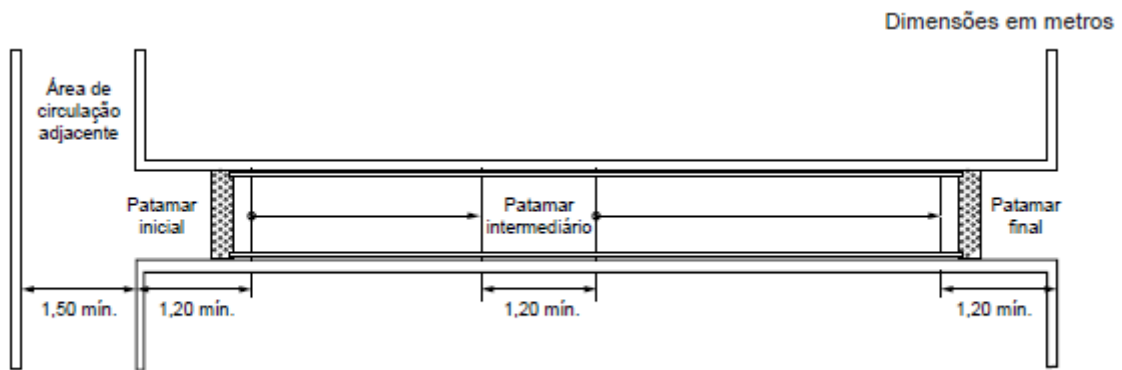
Os corredores devem ser dimensionados de acordo com o fluxo de pessoas, assegurando uma faixa livre de barreiras ou obstáculos, conforme 6.12.6. As larguras mínimas para corredores em edificações e equipamentos urbanos são:

- a) 0,90 m para corredores de uso comum com extensão até 4,00 m;
- b) 1,20 m para corredores de uso comum com extensão até 10,00 m; e 1,50 m para corredores com extensão superior a 10,00 m;
- c) 1,50 m para corredores de uso público;
- d) maior que 1,50 m para grandes fluxos de pessoas, conforme aplicação da equação apresentada em 6.12.6 da NBR 9050:2015.

10.3.2 Portas com deslocamento lateral

As portas, quando abertas, devem ter um vão livre, de no mínimo 0,80 m de largura e 2,10 m de altura. Em portas de duas ou mais folhas, pelo menos uma delas deve ter o vão

livre de 0,80 m. As portas de elevadores devem atender ao estabelecido na ABNT NM NBR 313.

O vão livre de 0,80 m deve ser garantido também no caso de portas de correr e sanfonada, onde as maçanetas impedem seu recolhimento total, conforme Figura 83. Quando instaladas em locais de prática esportiva, as portas devem ter vão livre mínimo de 1,00 m.



Figura 83 – Vãos de portas de correr e sanfonada

O mecanismo de acionamento das portas deve requerer força humana direta igual ou inferior a 36 N.

As portas devem ter condições de serem abertas com um único movimento, e suas maçanetas devem ser do tipo alavanca, instaladas a uma altura entre 0,80 m e 1,10 m. Recomenda-se que as portas tenham, na sua parte inferior, no lado oposto ao lado da abertura da porta, revestimento resistente a impactos provocados por bengalas, muletas e cadeiras de rodas, até a altura de 0,40 m a partir do piso, conforme Figura 84.

As portas de sanitários e vestiários devem ter, no lado oposto ao lado da abertura da porta, um puxador horizontal, conforme a Figura 84, associado à maçaneta. Deve estar localizado a uma distância de 0,10 m do eixo da porta (dobradiça) e possuir comprimento mínimo de 0,40 m, com diâmetro variando de 35 mm a 25 mm, instalado a 0,90 m do piso. O dispositivo de travamento deve observar o descrito em 4.6.8. Recomenda-se que estas portas ou batentes tenham cor contrastante com a da parede e do piso de forma a facilitar sua localização.

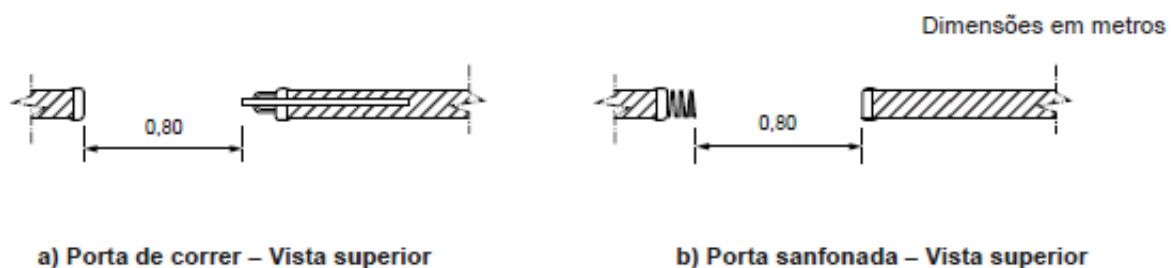

Figura 84 – Portas com revestimento e puxador horizontal

As portas do tipo vaivém devem ter visor com largura mínima de 0,20 m, tendo sua face inferior situada entre 0,40 m e 0,90 m do piso, e a face superior no mínimo a 1,50 m do piso. O visor deve estar localizado no mínimo entre o eixo vertical central da porta e o lado posto às dobradiças da porta, conforme Figura 85.

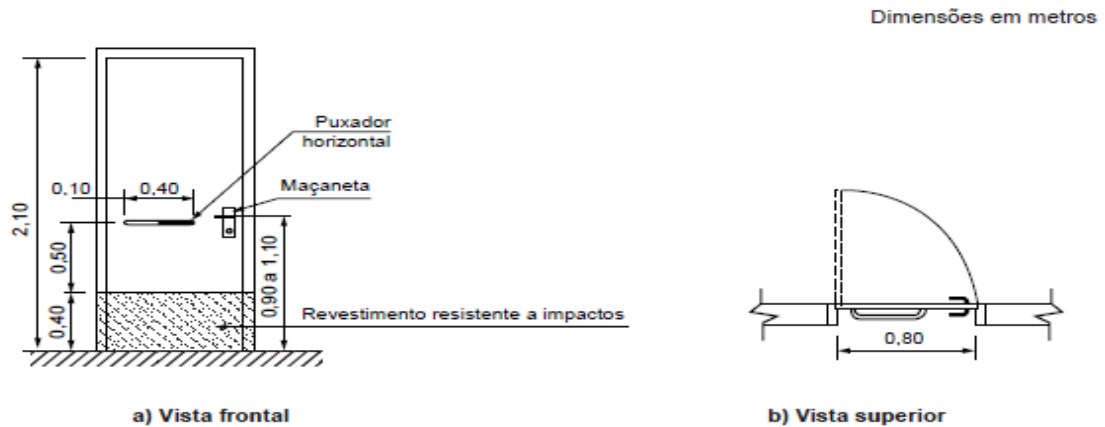

Figura 85 – Porta do tipo vaivém

10.1 MAÇANETAS E PUXADORES

Os elementos de acionamento para abertura de portas devem possuir formato de fácil pega, não exigindo firmeza, precisão ou torção do pulso para seu acionamento.

As maçanetas devem preferencialmente ser do tipo alavanca, possuir pelo menos 100 mm de comprimento e acabamento sem arestas e recurvado na extremidade, apresentando uma distância mínima de 40 mm da superfície da porta. Devem ser instaladas a uma altura que pode variar entre 0,80 m e 1,10 m do piso acabado.

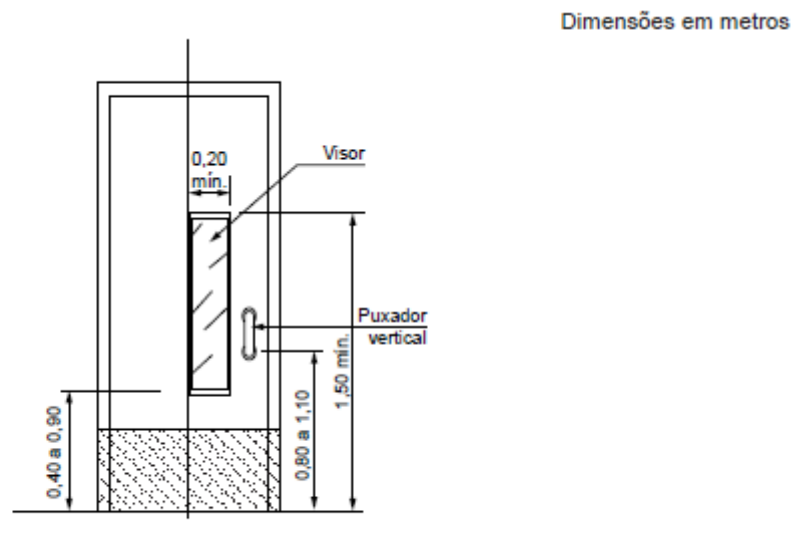
Os puxadores verticais para portas devem ter diâmetro entre 25 mm e 45 mm, com afastamento de no mínimo 40 mm entre o puxador e a superfície da porta. O puxador vertical deve ter comprimento mínimo de 0,30 m. Devem ser instalados a uma altura que pode variar entre 0,80 m e 1,10 m do piso acabado.

Os puxadores horizontais para portas devem ter diâmetro entre 25 mm e 45 mm, com afastamento de no mínimo 40 mm. Devem ser instalados a uma altura que pode variar entre 0,80 m e 1,10 m do piso acabado.



Figura 20 – Maçanetas e puxadores – Exemplos

10.2 ALTURAS PARA COMANDOS E CONTROLES

Os controles devem ter alturas compatíveis com a tabela a seguir, conforme recomenda o item 4.6.9 da NBR 9050:2015.

10.3.1 Dimensões do sanitário acessível e do boxe sanitário acessível

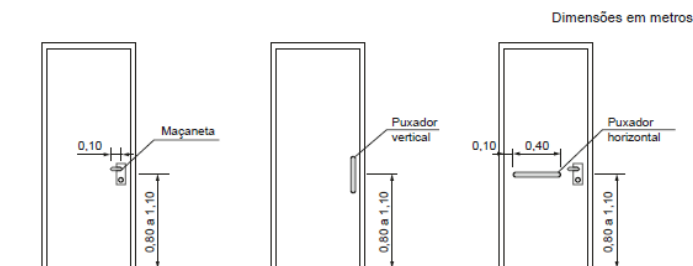
As dimensões do sanitário acessível e do boxe sanitário acessível devem garantir o posicionamento das peças sanitárias e os seguintes parâmetros de acessibilidade:

- a) circulação com o giro de 360°;
- b) área necessária para garantir a transferência lateral, perpendicular e diagonal para a bacia sanitária, conforme Figuras 97 a) e 102 da NBR 9050:2015;
- c) a área de manobra pode utilizar no máximo 0,10 m sob a bacia sanitária e 0,30 m sob o lavatório, conforme Figuras 97 b) e 99 da NBR 9050:2015;
- d) deve ser instalado lavatório sem coluna ou com coluna suspensa ou lavatório sobre tampo, dentro do sanitário ou boxe acessível, em local que não interfira na área de transferência para a bacia sanitária, podendo sua área de aproximação ser sobreposta à área de manobra, conforme Figura 98 da NBR 9050:2015;
- e) os lavatórios devem garantir altura frontal livre na superfície inferior, conforme Figura 98, e na superfície superior de no máximo 0,80 m, exceto a infantil;
- f) quando a porta instalada for do tipo de eixo vertical, deve abrir para o lado externo do sanitário ou boxe e possuir um puxador horizontal no lado interno do ambiente, medindo no mínimo 0,40 m de comprimento, afastamento de no máximo 40 mm e diâmetro entre 25 mm e 35 mm, conforme Figura 84;
- g) pode ser instalada porta de correr, desde que atenda às condições previstas em 6.11.2.4 e 6.11.2.11;
- h) para travamento das portas deve ser observado o descrito em 4.6.8;
- i) quando o boxe for instalado em locais de prática de esportes, as portas devem atender a um vão livre mínimo de 1,00m;
- j) deve ser respeitado 6.11.2.2 e 6.11.2.3;
- k) alcance manual para acionamento da válvula sanitária, da torneira, das barras, puxadores e trincos e manuseio e uso dos acessórios conforme 4.6 e 7.6;
- l) alcance visual do espelho conforme 7.11.1;

m) recomenda-se a instalação de ducha higiênica ao lado da bacia, dentro do alcance manual de uma pessoa sentada na bacia sanitária, dotada de registro de pressão para regulação da vazão;

n) a Figura 99 exemplifica medidas mínimas de um sanitário acessível;

o) quando houver mais de um sanitário acessível (Figura 99), recomenda-se que as bacias sanitárias, áreas de transferência e barras de apoio sejam posicionadas simetricamente opostas, contemplando todas as formas de transferência para a bacia, para atender a uma gama maior de necessidades das pessoas com deficiência;

p) em edificações existentes ou em reforma, quando não for possível atender às medidas mínimas de sanitário da Figura 99, serão admitidas as medidas mínimas demonstradas na Figura 100 da NBR 9050:2015.



Figura 97 – Áreas de transferência e manobra para uso da bacia sanitária



Figura 98 – Área de aproximação para uso do lavatório

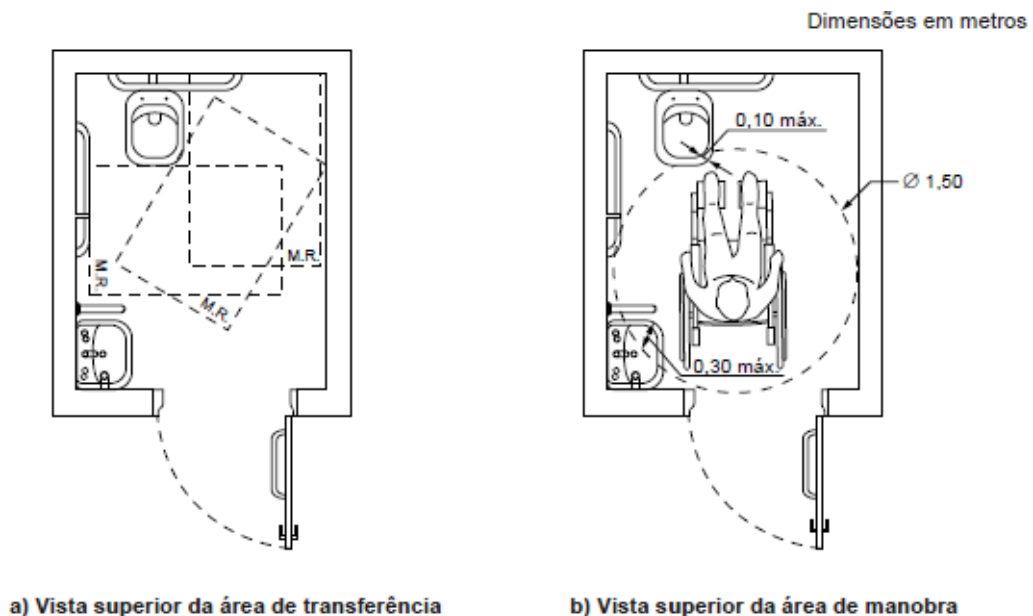

Figura 99 – Medidas mínimas de um sanitário acessível

Os pisos dos sanitários ou boxes sanitários devem observar as seguintes características:

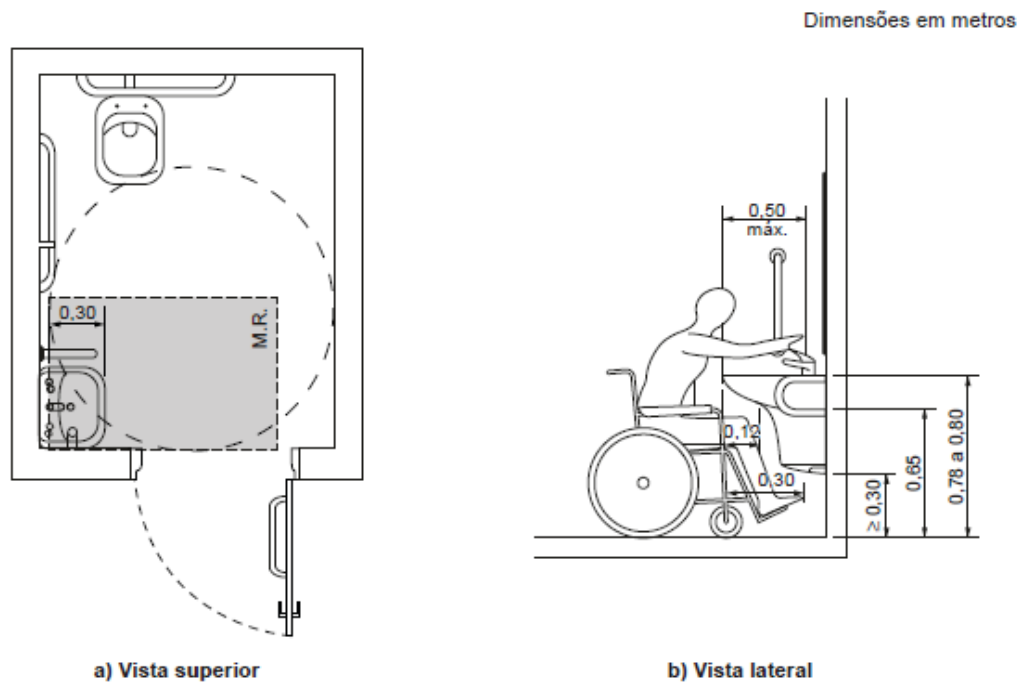
- a) ser antiderrapantes, conforme 6.3;
- b) não ter desníveis junto à entrada ou soleira;
- c) ter grelhas e ralos posicionados fora das áreas de manobra e de transferência.

10.3.2 Barras de apoio

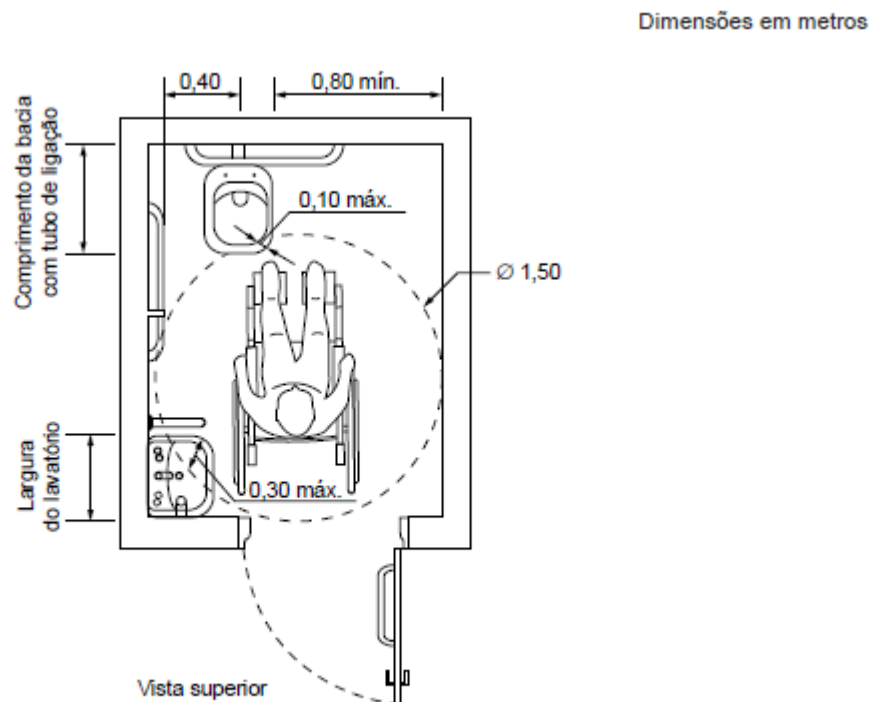
As barras de apoio são necessárias para garantir o uso com segurança e autonomia das pessoas com deficiência ou mobilidade reduzida.

Todas as barras de apoio utilizadas em sanitários e vestiários devem resistir a um esforço mínimo de 150 kg no sentido de utilização da barra, sem apresentar deformações permanentes ou fissuras, ter empunhadura conforme Seção 4 da NBR 9050:2015 e estar firmemente fixadas a uma distância mínima de 40 mm entre sua base de suporte (parede, painel, entre outros), até a face interna da barra. Suas extremidades devem estar fixadas nas paredes ou ter desenvolvimento contínuo até o ponto de fixação com formato recurvado. Quando necessários, os suportes intermediários de fixação devem estar sob a área de empunhadura, garantindo a continuidade de deslocamento das mãos. O comprimento e a altura de fixação são determinados em função de sua utilização.

Quando executadas em material metálico, as barras de apoio e seus elementos de fixação e instalação devem ser confeccionadas em material resistente à corrosão, conforme ABNT NBR 10283, e determinação da aderência do acabamento conforme ABNT NBR 11003.

As dimensões mínimas das barras devem respeitar as aplicações definidas nesta Norma com seção transversal entre 30 mm e 45 mm, conforme Figura 101, e detalhadas no Anexo C. O comprimento e o modelo variam de acordo com as peças sanitárias às quais estão associados e são tratados na Seção 7 da NBR 9050:2015.



Figura 101 – Dimensões das barras de apoio

As barras podem ser fixas (nos formatos reta, em “U”, em “L”) ou articuladas.

As barras em “L” podem ser em uma única peça ou composta a partir do posicionamento de duas barras retas, desde que atendam ao dimensionamento mínimo dos trechos verticais e horizontais.

Detalhamento de barras de apoio

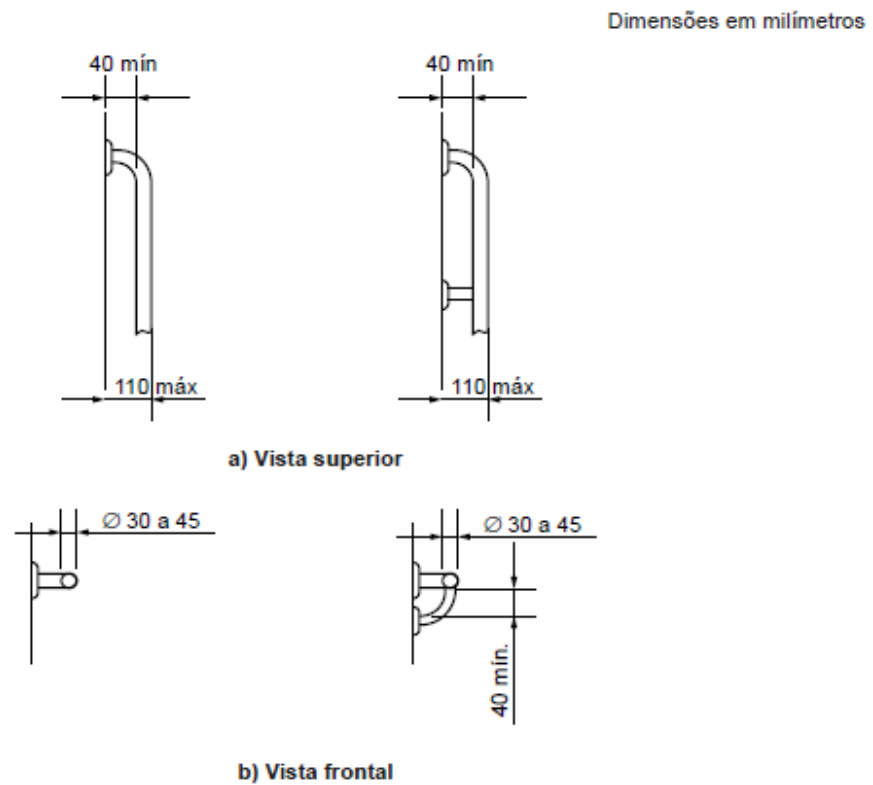
As barras de apoio, quando instaladas, devem atender aos requisitos desta Norma e aos seguintes:

- a barra de apoio reta deve ser conforme Figura C.1;
- a barra de apoio lateral deve ser conforme a Figura C.2;
- a barra de apoio lateral articulada para bacia sanitária deve ser conforme a Figura C.3;
- a barra de apoio lateral para lavatório deve ser conforme a Figura C.4;
- a barra de apoio a 90° deve ser conforme a Figura C.5.

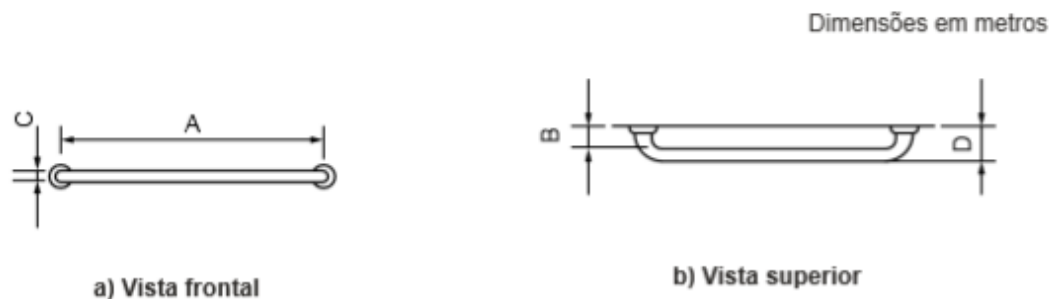

Legenda

- A = de 0,40 m a 0,80 m
 B = 0,04 m, no mínimo
 C = 0,03 m a 0,045 m
 D = 0,11 m, no máximo

Figura C.1 – Barra de apoio reta

10.3.3 Bacia Sanitária

As bacias e assentos em sanitários acessíveis não podem ter abertura frontal.

Para instalação de bacias sanitárias devem ser previstas áreas de transferência lateral, perpendicular e diagonal, conforme Figura 102.



Figura 102 – Áreas de transferências para a bacia sanitária

A instalação das bacias deve atender às ABNT NBR 15097-1 e ABNT NBR 15097-2. As instalações das bacias e das barras de apoio devem atender às Figuras 105 a 110 e podem ser simetricamente opostas.

As bacias e assentos sanitários acessíveis não podem ter abertura frontal e devem estar a uma altura entre 0,43 m e 0,45 m do piso acabado, medidas a partir da borda superior sem o assento. Com o assento, esta altura deve ser de no máximo 0,46 m para as bacias de adulto, conforme Figura 103, e 0,36 m para as infantis.

Dimensões em metros

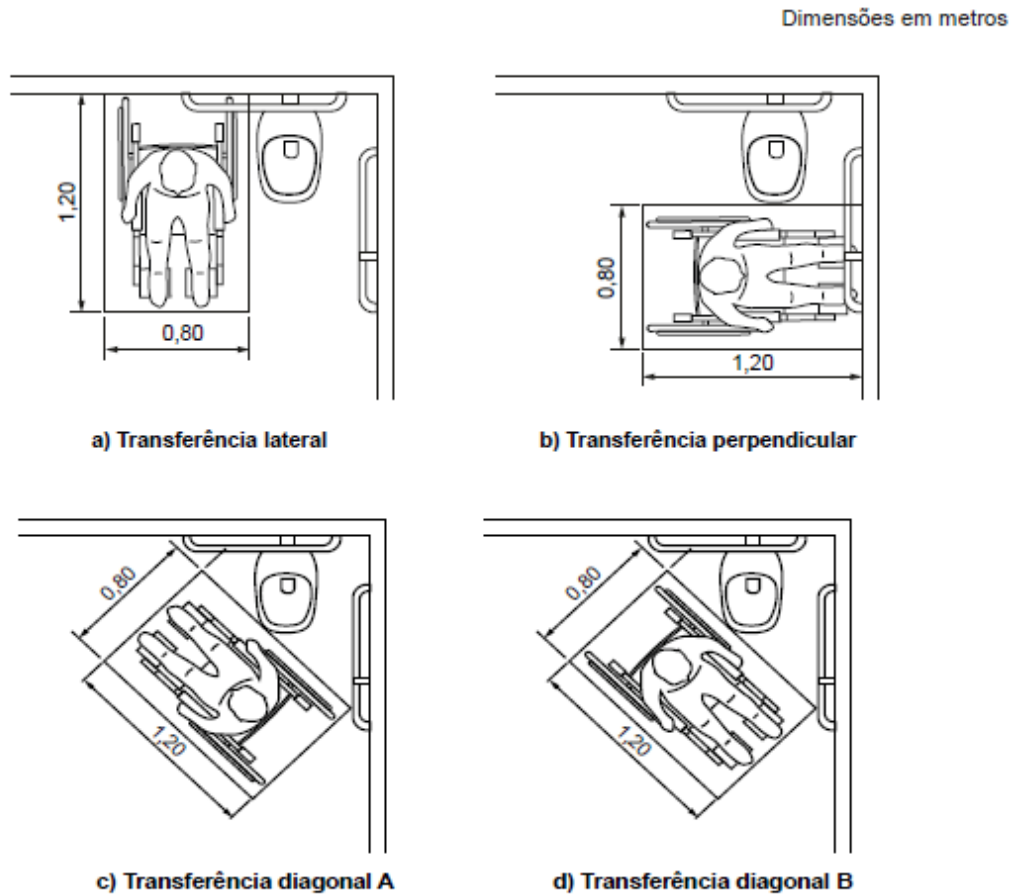

Figura 103 – Altura da bacia – Vista lateral

Essa altura pode ser obtida pela peça sanitária com altura necessária, ou pelo posicionamento das bacias suspensas ou pela execução de um sóculo sob a base da bacia, convencional ou com caixa acoplada, isento de cantos vivos e com a sua projeção avançando no máximo 0,05 m, acompanhando a base da bacia.

Dimensões em metros

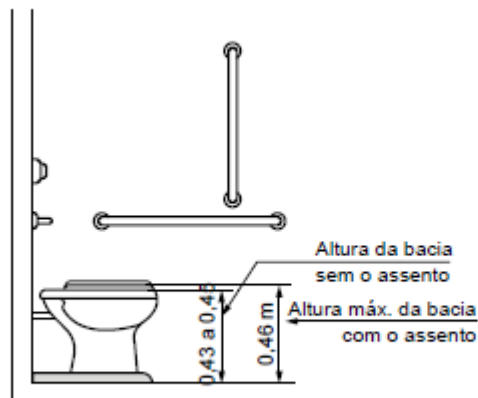

Figura 104 – Bacia com sóculo

10.3.3.1 Barras de apoio na bacia sanitária

Junto à bacia sanitária, quando houver parede lateral, devem ser instaladas barras para apoio e transferência. Uma barra reta horizontal com comprimento mínimo de 0,80 m,

posicionada horizontalmente, a 0,75 m de altura do piso acabado (medidos pelos eixos de fixação) a uma distância de 0,40 m entre o eixo da bacia e a face da barra e deve estar posicionada a uma distância de 0,50 m da borda frontal da bacia. Também deve ser instalada uma barra reta com comprimento mínimo de 0,70 m, posicionada verticalmente, a 0,10 m acima da barra horizontal e 0,30 m da borda frontal da bacia sanitária, conforme Figuras 105 a 107.

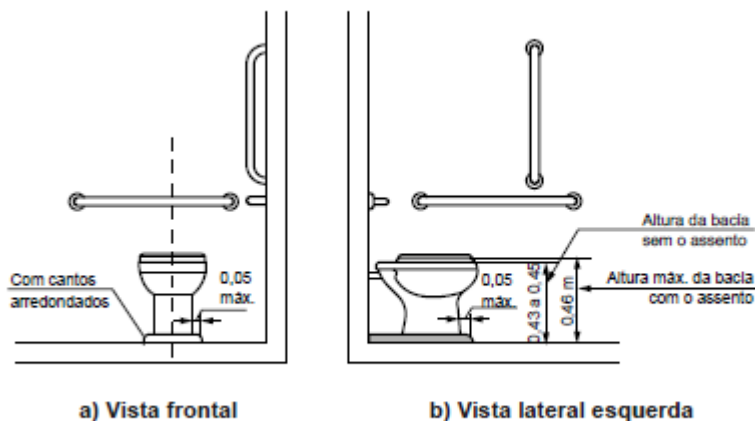
Junto à bacia sanitária, na parede do fundo, deve ser instalada uma barra reta com comprimento mínimo de 0,80 m, posicionada horizontalmente, a 0,75 m de altura do piso acabado (medido pelos eixos de fixação), com uma distância máxima de 0,11 m da sua face externa à parede e estendendo-se 0,30 m além do eixo da bacia em direção à parede lateral, conforme Figuras 105, 106 e 108.

Para bacias sanitárias com caixa acoplada, que possuam altura que não permita a instalação da barra descrita em 7.7.2.2.2, esta pode ser instalada a uma altura de até 0,89 m do piso acabado (medido pelos eixos de fixação), devendo ter uma distância máxima de 0,11 m da sua face externa à parede, distância mínima de 0,04 m da superfície superior da tampa da caixa acoplada e 0,30 m além do eixo da bacia em direção à parede lateral, conforme Figuras 107 e 109. A barra reta na parede do fundo pode ser substituída por uma barra lateral articulada, desde que a extremidade da barra esteja a no mínimo 0,10 m da borda frontal da bacia, conforme Figura 110.

Na impossibilidade de instalação de barras nas paredes laterais, são admitidas barras laterais fixas (com fixação na parede de fundo) ou articuladas (dar preferência pela barra lateral fixa), desde que sejam observados os parâmetros de segurança e dimensionamento estabelecidos conforme 7.6, e que estas e seus apoios não interfiram na área de giro e transferência. A distância entre esta barra e o eixo da bacia deve ser de 0,40 m, sendo que sua extremidade deve estar a uma distância mínima de 0,20 m da borda frontal da bacia, conforme Figuras 108 e 109.

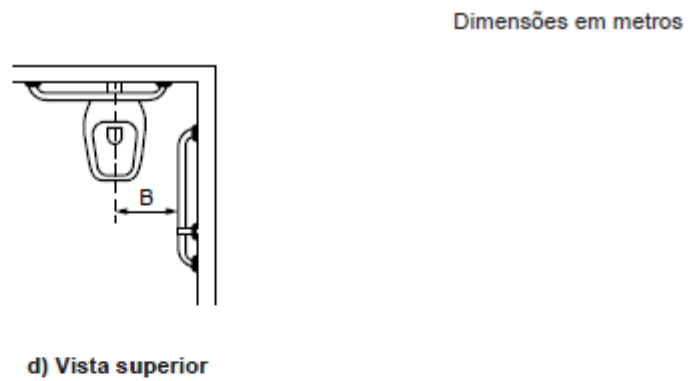
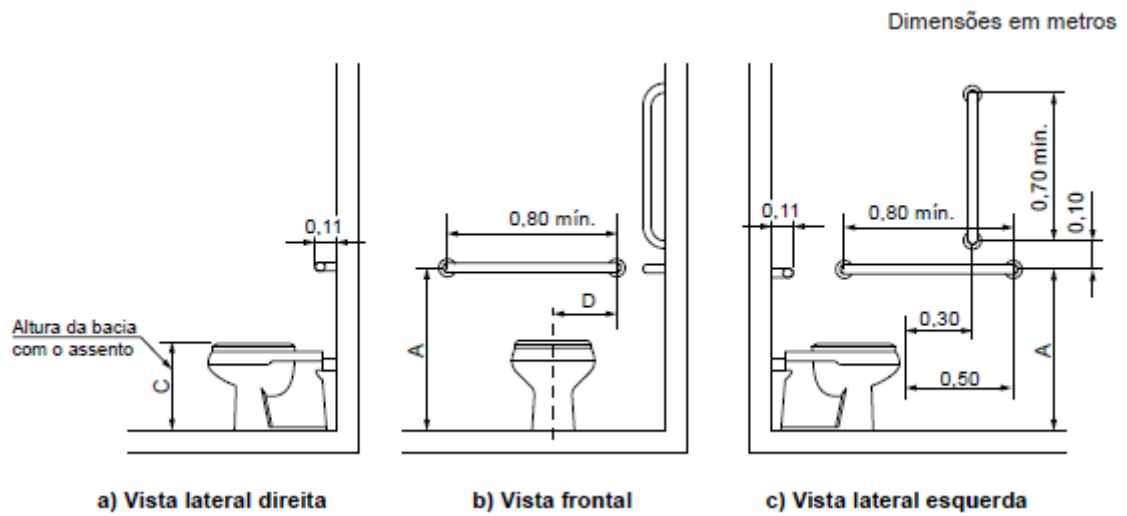

Legenda

Cotas	Adulto m	Infantil m
A	0,75	0,60
B	0,40	0,25
C	0,46	0,36
D	0,30	0,15

Figura 105 – Bacia convencional com barras de apoio ao fundo e a 90° na parede lateral – Exemplo A

A Figura 106 ilustra o uso de uma barra de apoio reta fixada ao fundo e duas retas fixadas a 90° na lateral, quando a bacia suspensa está próxima a uma parede.

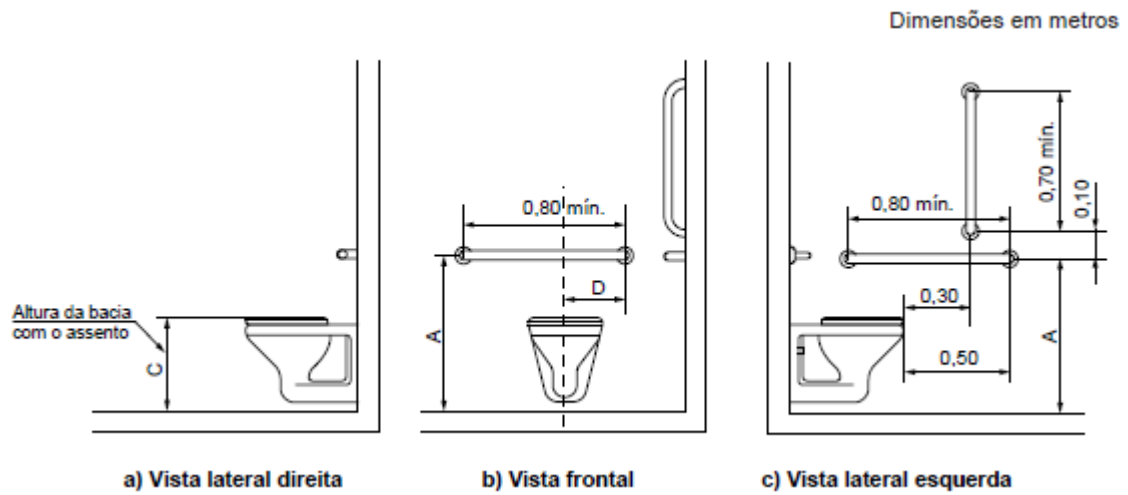

A Figura 107 ilustra o uso de uma barra de apoio reta fixada ao fundo e duas retas fixadas a 90° na lateral, quando a bacia com caixa acoplada está próxima a uma parede.



Figura 108 ilustra o uso de uma barra de apoio reta e uma barra lateral fixa, fixadas na parede ao fundo, quando a bacia convencional ou suspensa não possui uma parede lateral.



10.3.3.2 Mecanismo de acionamento de descarga em caixa acoplada

O mecanismo de acionamento de descarga em caixa acoplada deve estar localizado dentro do alcance manual de pessoas em cadeira de rodas.

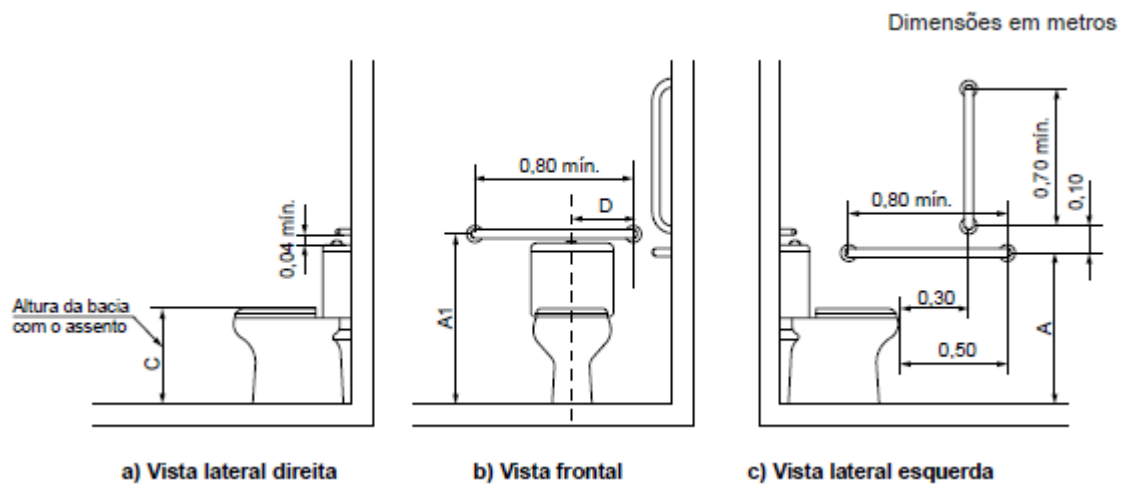
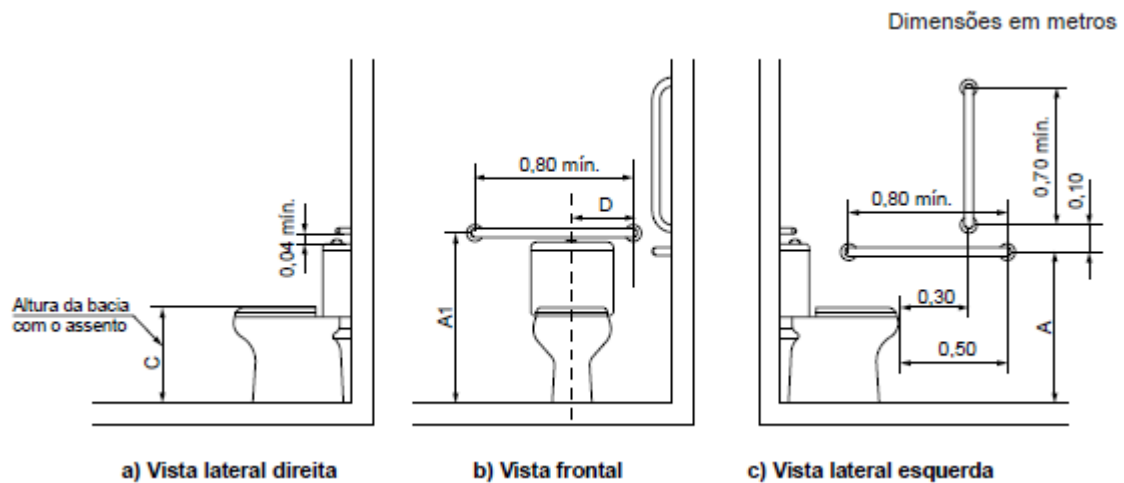
O mecanismo de acionamento de descarga em caixa acoplada pode ser por alavanca, sensores eletrônicos ou dispositivos equivalentes.

10.3.4 Instalação de lavatório e barras de apoio

As barras de apoio dos lavatórios podem ser horizontais e verticais. Quando instaladas, devem ter uma barra de cada lado conforme exemplos ilustrados nas Figuras 113, 114 e garantir as seguintes condições:

- a) ter um espaçamento entre a barra e a parede ou de qualquer outro objeto de no mínimo 0,04 m, para ser utilizada com conforto;
- b) ser instaladas até no máximo 0,20 m, medido da borda frontal do lavatório até o eixo da barra para permitir o alcance;
- c) garantir o alcance manual da torneira de no máximo 0,50 m, medido da borda frontal do lavatório até o eixo da torneira, conforme Figura 98 e 113;
- d) as barras horizontais devem ser instaladas a uma altura 0,78 m a 0,80 m, medido a partir do piso acabado até a face superior da barra, acompanhando a altura do lavatório;

e) as barras verticais devem ser instaladas a uma altura de 0,90 m do piso e com comprimento mínimo de 0,40 m, garantindo a condição da alínea a);

f) ter uma distância máxima de 0,50 m do eixo do lavatório ou cuba até o eixo da barra vertical instalada na parede lateral ou na parede de fundo para garantir o alcance.

Dimensões em metros

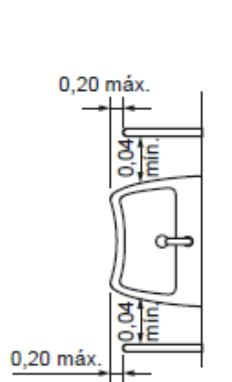

a) Barras horizontais

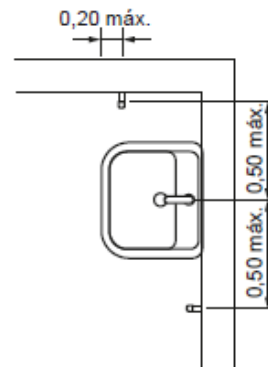

b) Barras verticais

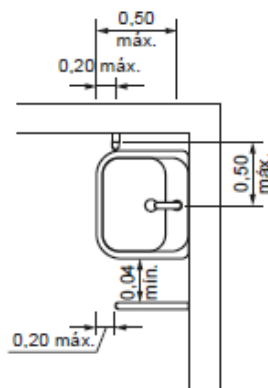

c) Barras horizontais e vertical

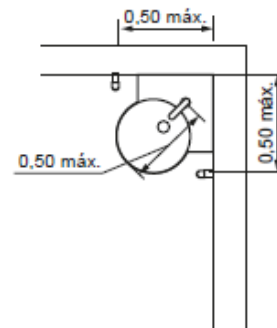

d) Lavatório de canto com barras verticais



Figura 114 – Barra de apoio no lavatório – Vista lateral

10.3.5 Acessórios para sanitários acessíveis e coletivos

Os acessórios para sanitários, como porta-objeto, cabides, saboneteiras e toalheiros, devem ter sua área de utilização dentro da faixa de alcance acessível estabelecida na Seção 4, conforme Figura 121

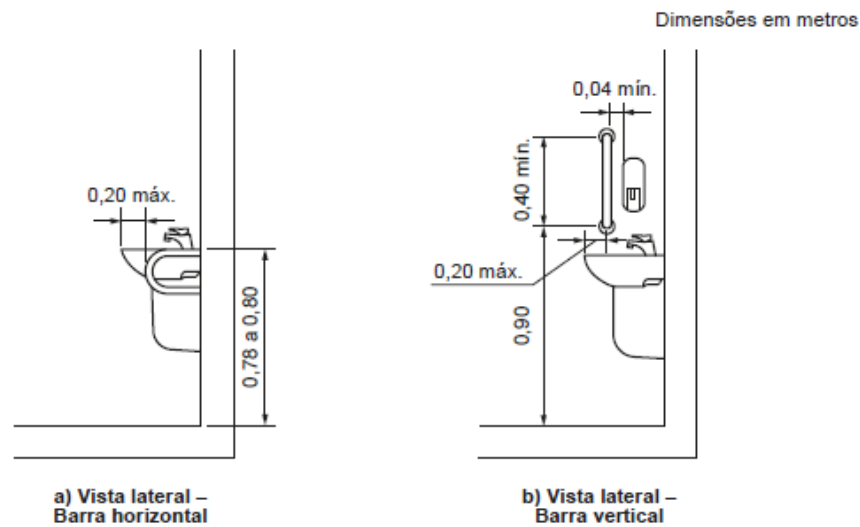

Figura 121 – Faixa de alcance de acessórios junto ao lavatório – Vista frontal

10.3.5.1 Espelhos

A altura de instalação e fixação de espelho deve atender à Figura 122. Os espelhos podem ser instalados em paredes sem pias. Podem ter dimensões maiores, sendo recomendável que sejam instalados entre 0,50 m até 1,80 m em relação ao piso acabado.

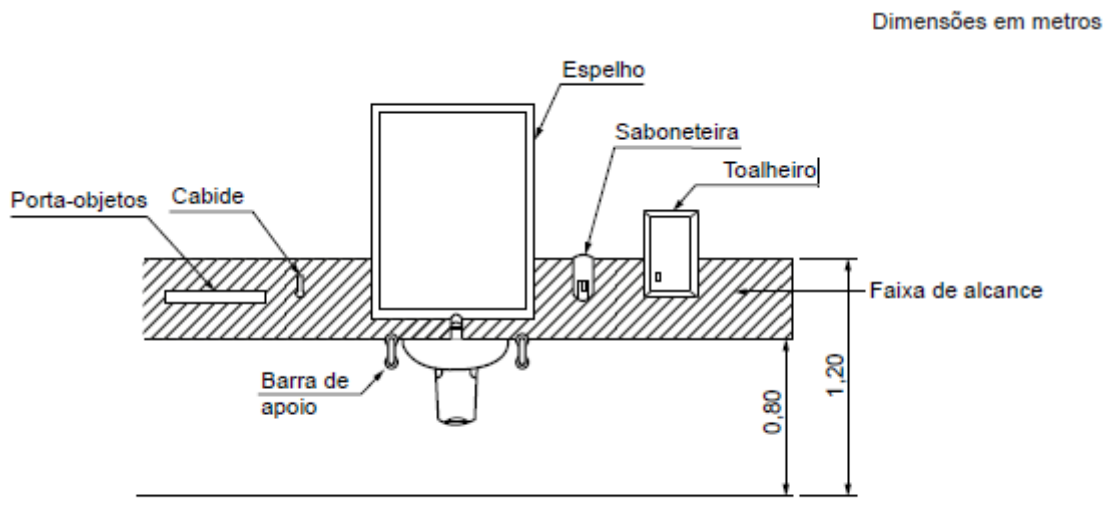

Figura 122 – Altura de instalação do espelho – Vista lateral

10.3.5.2 Papeleiras

As papeleiras embutidas devem atender à Figura 123. No caso de papeleiras de sobrepor que por suas dimensões devem ser alinhadas com a borda frontal da bacia, o acesso ao papel deve ser livre e de fácil alcance, conforme Figuras 124 ou 125. Não podem ser instaladas abaixo de 1,00 m de altura do piso acabado, para não atrapalhar o acesso à barra. Nos casos de bacias sanitárias sem parede ao lado, demonstrados em 7.7.2.4, a barra de apoio deve ter um dispositivo para colocar o papel higiênico

Dimensões em metros

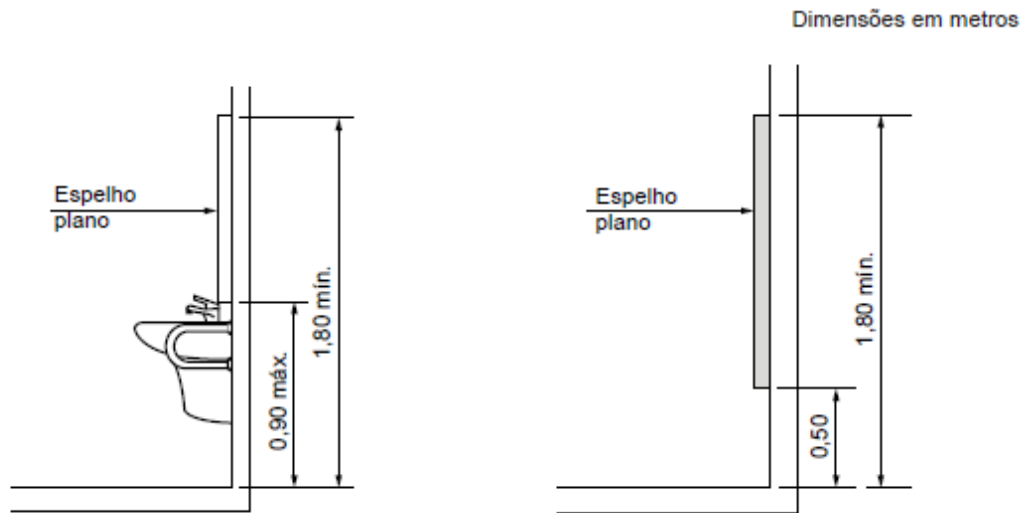

Figura 123 – Localização da papelaria embutida – Vista lateral

Dimensões em metros

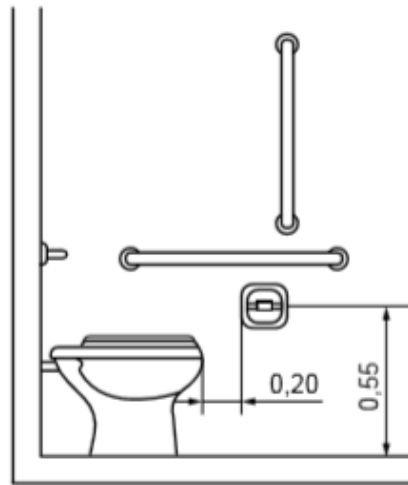

Figura 124 – Localização da papelaria de sobrepor (rolo) – Vista lateral

Dimensões em metros

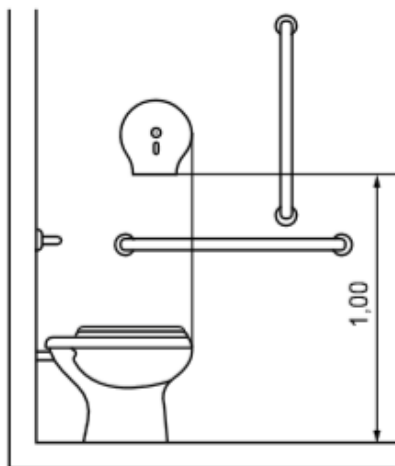

Figura 125 – Localização da papelaria de sobrepor (interfolhado) – Vista lateral

10.3.5.3 Cabide

Deve ser instalado cabide junto a lavatórios, boxes de chuveiro, bancos de vestiários, trocadores e boxes de bacia sanitária, a uma altura entre 0,80 m a 1,20 m do piso acabado.

10.3.5.4 Porta-objetos

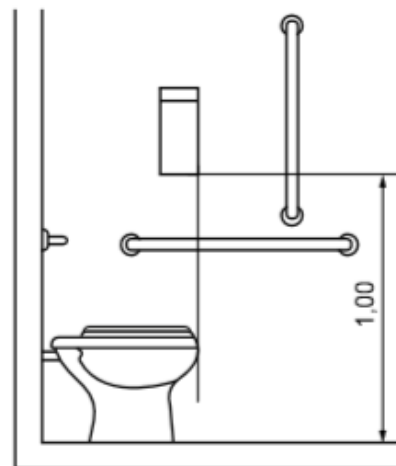
Deve ser instalado um porta-objetos junto ao lavatório, ao mictório e à bacia sanitária, a uma altura entre 0,80 m e 1,20 m, com profundidade máxima de 0,25 m, em local que não interfira nas áreas de transferência e manobra e na utilização das barras de apoio.

Recomenda-se que o porta-objetos não seja instalado atrás de portas.

O porta-objeto não pode ter cantos agudos e superfícies cortantes ou abrasivas.

10.3.6 Puxador Horizontal

As portas de sanitários e vestiários, conforme especificado na Figura 84, devem ter, no lado oposto ao da abertura da porta, puxador horizontal associado à maçaneta.



Figura 84 – Portas com revestimento e puxador horizontal

10.3.7 Banheiros acessíveis e vestiários com banheiro conjugados

Banheiros acessíveis e vestiários com banheiros conjugados devem prever área de manobra para rotação de 360° para circulação de pessoa em cadeira de rodas.

Para boxes de chuveiros, deve ser prevista área de transferência externa ao boxe, de forma a permitir a aproximação e entrada de cadeira de rodas, cadeiras de banho ou similar.

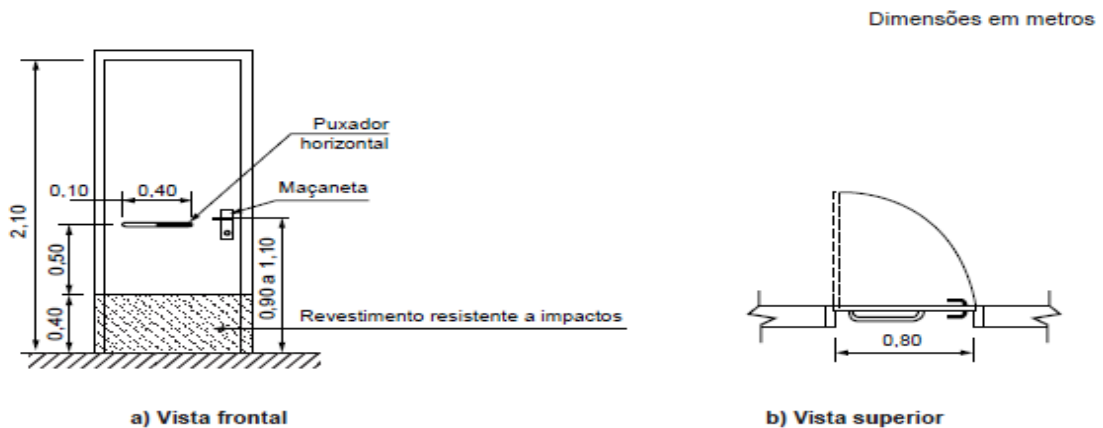
Quando houver porta no box, esta deve ter vão com largura livre mínima de 0,90 m e ser confeccionada em material resistente a impacto. Recomenda-se o uso de cortina ou porta de correr, desde que sem trilho no piso.

Os boxes devem ser providos de banco articulado ou removível, com cantos arredondados e superfície antiderrapante impermeável, ter profundidade mínima de 0,45 m, altura de 0,46 m do piso acabado e comprimento mínimo de 0,70 m, instalados no eixo entre as barras, conforme Figura 126. O banco e os dispositivos de fixação devem suportar um esforço de 150 kg.

10.3.7.1 Cabides e porta-objetos

Os cabides e porta-objetos devem ser instalados a uma altura entre 0,80 m a 1,20 m do piso acabado. Os porta-objetos devem ter profundidade máxima de 0,25 m. Não pode haver elementos com superfícies cortantes ou abrasivas.

11. APARELHOS SANITÁRIOS

Serão instalados os equipamentos sanitários conforme o orçamento. Deverão ser instalados todos os equipamentos de maneira que o sanitário acessível atenda a lei e as Normas Técnicas.

Deverão ser removidas as cubas, pias, papeleiras, metais e dispensers existentes para reforma do banheiro, e posteriormente reutilizadas conforme indicação de projeto no andar superior.

Serão instaladas torneiras com sensor de presença.

12. INSTALAÇÕES HIDROSANITÁRIAS

12.1 SANITÁRIAS

Para a execução das instalações sanitárias deverão ser respeitados os detalhes do projeto específico apresentado.

A rede será em PVC rígido, próprio para as instalações sanitárias, nas bitolas conforme projeto. O tubo de ventilação será de 50mm e deverá ser embutido na parede, devendo sair na cobertura, tomando cuidado para não ficar dentro do forro e com proteção contra intempéries.

A rede deverá ser executada de tal maneira, que tenha caimento perfeito e compatível com cada diâmetro do tubo empregado.

A rede sanitária deve ser ligada a existente.

12.1.1 Condições Gerais

As instalações de esgoto sanitário foram projetadas de modo a:

- Permitir rápido escoamento dos despejos e fáceis desobstruções;
- Vedar a passagem de gases e pequenos animais das canalizações para o interior das edificações;
- Não permitir vazamentos, escapamentos de gases e formação de depósitos no interior das canalizações;
- Impedir a contaminação e poluição da água potável;
- Absorver os esforços provocados pelas variações térmicas a que estão submetidas às canalizações;
- Não provocar ruídos excessivos.
- Atender as normas como, por exemplo, NBR – 8160 da ABNT.

12.1.2 Destino

Será feita a conexão na rede de esgoto existente.

12.1.3 Canalizações

As tubulações enterradas deverão ser envoltas em camada de areia grossa e ter proteção contra eventuais danos provocados por ações externas.

As tubulações deverão ser cuidadosamente executadas, de modo a evitar a penetração de material no interior dos tubos, não se deixando saliências ou rebarbas que facilitem futuras obstruções.

As tubulações deverão ser assentes com as bolsas voltadas para montante.

12.1.4 Juntas

Para cada tipo de tubulação deverão ser empregados os materiais indicados pelos fabricantes para confecção das juntas e jamais se utilizar materiais que possam ser nocivos à saúde.

12.1.5 Valas para tubulações

Todo o movimento de terra necessário ao assentamento de tubulações deverá ser feito obedecendo às necessidades de profundidade e recobrimento das tubulações. O material utilizado para reaterro deverá ser sempre em terra limpa, não orgânica, isenta de pedras, tocos, etc. Deverá ser espalhado em camadas de 20 cm, molhadas e perfeitamente compactado. Para evitar o achatamento dos tubos de esgoto enterrados, na primeira camada de compactação, compactar primeiramente a terra nas laterais do tubo, permitindo que esta camada sirva como anteparo do tubo quando for compactar as camadas superiores. O leito das valas deverá ser preparado em camadas de 10 cm, com areia grossa e molhada com água.

12.1.6 Locações

Todas as tubulações e equipamentos deverão ser locados, visando um perfeito alinhamento e fixados de maneira a impedir a formação de curvaturas nas tubulações.

12.1.7 Declividades

As canalizações para água sempre deverão ter uma pequena inclinação no sentido do escoamento 2%, para possibilitar a saída de ar.

Para as canalizações de esgoto, as declividades mínimas serão as seguintes:

- Ramais secundários: 3%
- Ramais primários: 2%
- Coletores e subcoletores seguem as especificações do projeto.

12.1.8 Suportes para tubulações

Os suportes e braçadeiras para as tubulações deverão estar distanciados entre si, conforme especificações dos fabricantes dos tubos.

12.2 TESTES DE ESTANQUEIDADE

12.2.1 Tubulações de água

Todas as tubulações, antes de eventual pintura ou revestimento, devem ser lentamente cheias de água, para eliminação completa de ar e em seguida, submetida à prova de pressão interna. Esta tubulação ficará carregada pelo menos por seis horas, sendo observados em todos os locais, possíveis pontos de vazamento. Sendo possível acrescer a pressão interna das tubulações em 50% da pressão estática máxima.

12.2.2 Tubulações de Esgoto

Para verificação da estanqueidade dos tubos de esgoto, fazer a verificação através de prova de fumaça sob pressão no interior das tubulações, com verificação dos pontos de vazamento. Esta prova deverá ser feita antes do revestimento das tubulações e com as extremidades vedadas.

12.3 INSTALAÇÕES HIDRÁULICAS

A posição das tubulações, peças e acessórios deverão obedecer ao projeto hidráulico e seus memoriais.

As instalações hidráulicas só serão aceitas quando entregues em perfeitas condições de funcionamento e ligadas com a rede pública.

O fundo das valas para as tubulações enterradas deverão ser bem apiloadas antes do assentamento. O preenchimento da vala será feito usando-se material de boa qualidade, em camadas de 20 cm sucessivas e cuidadosamente apiloadas.

O assentamento de tubos de ponta e bolsa será feito de jusante para montante, com as bolsas voltadas para o ponto mais alto.

As tubulações passarão a distância conveniente de quaisquer baldrames ou fundações. A junta na ligação da tubulação deverá ser executada de maneira a garantir perfeita estanqueidade.

Na ligação de tubulação de PVC rígido com metais em geral, deverão ser utilizadas conexão com bucha de latão rosqueada e fundida diretamente na peça.

Antes do início de qualquer tipo de revestimento as instalações hidráulicas que vierem ficar embutidos nas alvenarias ou concretos deverão ser testadas.

Deverão ser instalados pressurizadores nas torneiras se não atingirem a pressão mínima indicada por norma.

12.3.1 Condições Gerais

As instalações de água foram projetadas de modo a:

- Garantir o fornecimento de água de forma contínua, em quantidade suficiente, com pressões e velocidades adequadas ao perfeito funcionamento das peças de utilização e do sistema de tubulações;
- Preservar rigorosamente a qualidade da água;
- Preservar o máximo conforto dos usuários e redução dos níveis de ruídos;
- Absorver os esforços provocadas pelas variações térmicas a que as tubulações estão submetidas;
- As normas como por exemplo a NBR 5626, da ABNT deverão ser seguidas.

12.3.2 Abastecimento

Será utilizado o sistema existente.

12.3.3 Distribuição

As redes de distribuição geral de água foram projetadas com tubulações e conexões de PVC rígido, série A, classe 15, soldável. Estes tubos serão soldados conforme as especificações dos fabricantes, utilizando-se adesivo apropriado.

As ligações das torneiras, engates e aparelhos serão feitas utilizando-se conexões azuis com bucha de latão.

12.3.4 Acabamentos

As torneiras a serem instaladas nos banheiros serão com sensor para facilitar a utilização evitando desperdícios além de serem mais higiênicas.

Os acabamentos deverão ser todos de 1ª qualidade, deverão ser apresentados laudos de qualidade dos mesmos a fiscalização antes da instalação.

12.4 DRENAGEM DE ÁGUAS PLUVIAIS

A fim de direcionar as águas pluvias será executado dreno com tubos de concreto com diâmetro de 20 cm, envoltos de pedra britada e direcionadas a rede coletora de águas pluviais existente.

13. INSTALAÇÕES ELÉTRICAS

Com a finalidade de este projeto estar dentro das normas técnicas exigidas no território nacional, foram seguidas as normas:

- NBR 5410 – Norma de Instalações Elétricas em Baixa Tensão
- NT-03 Normas de Atendimento a Edifícios de Uso Coletivo e Adendo

13.1 ALIMENTAÇÃO – QUADRO DISTRIBUIÇÃO

Será utilizado o padrão existente puxando uma rede desde a entrada para entender as reformas.

13.2 ILUMINAÇÃO

Quanto ao tipo da iluminação, deverá ser respeitado o tipo de iluminação e potência prescritas em projeto.

O dimensionamento da potência necessária em cada ambiente foi determinado pelo cálculo de luminotécnica, baseando-se na área do ambiente.

As luminárias deverão ser nos modelos aprovados pela fiscalização levando em conta o valor e a quantidade de lâmpadas determinada no projeto.

13.3 TOMADAS

As tomadas baixas deverão estar entre 0,40m do piso, as de altura média a 1,00m e as tomadas altas a 2,00m do piso, lembrando que a referência é o piso acabado.

A quantidade foi determinada pelo perímetro e necessidade. As tomadas deverão ser do tipo 2 pinos mais terra (2P+T).

13.4 ELETRODUTOS

Os eletrodutos serão de PVC (podendo ser usado mangueira corrugada de mesma bitola), e embutidos em alvenaria. Todos os eletrodutos não cotados serão de \varnothing 3/4".

13.5 CONDUTORES

Os condutores utilizados na instalação serão do tipo não propagante de chama, com isolamento de 750V - 70°C, com as bitolas indicadas nas pranchas específicas.

Os condutores que serão usados nos circuitos estão especificados em uma tabela junto às plantas baixas. Todos os condutores foram dimensionados de acordo com a norma NBR 5410, utilizando os métodos de seção mínima, capacidade de condução de corrente,

fator de agrupamento, queda de tensão, e proteção. As cores dos cabos devem seguir as NBR's e normas da CELESC.

14. LIMPEZA

Toda a edificação deverá ser limpa com jato de ar e água para a execução das pinturas. Após o término dos serviços, será feita a limpeza total da obra e externamente deverá ser removido todo o entulho ou detritos ainda existentes. Todos os aparelhos, esquadrias, ferragens e instalações deverão ser testados e entregues em perfeitas condições de funcionamento.

15. CONSIDERAÇÕES FINAIS

Já foi referido em outras passagens deste Memorial, mas é bom reforçar alguns itens:

- É sempre conveniente que seja realizada uma visita ao local da obra para tomar conhecimento da extensão dos serviços.
- Sugestões de alterações devem ser feitas ao autor do projeto e à fiscalização, obtendo deles a autorização para o pretendido, sob pena de ser exigido o serviço como inicialmente previsto, sem que nenhum ônus seja debitado ao Contratante.
- O diário de obra deverá ser feito conforme modelo fornecido pela assessoria de planejamento da prefeitura de ERVAL VELHO.