

- CONVENÇÕES**
- Meio-Fio Tipo I a Executar
  - Mureta p/ Floreira a Executar
  - Guia Direcional a Executar
  - Cerca Existente
  - Muro Alvenaria Existente
  - Muro Gabião Existente
  - Pavimento a Executar
  - Calçada a Executar
  - Calçada Rebaixada a Executar
  - Lajota Tátil Direcional
  - Poste Existente
  - Poste Relocado

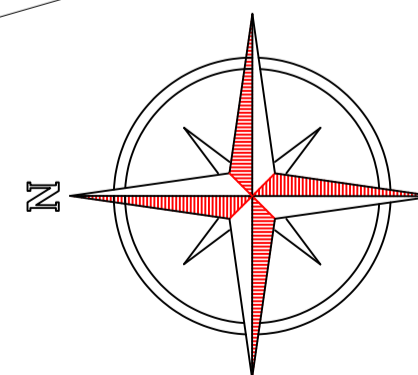
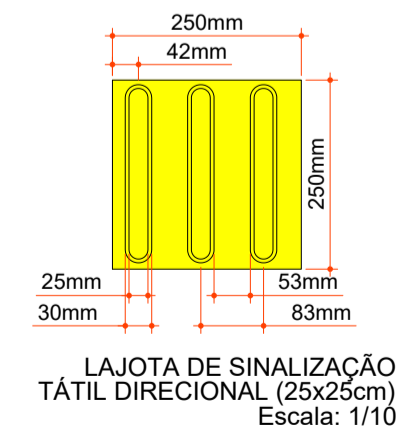
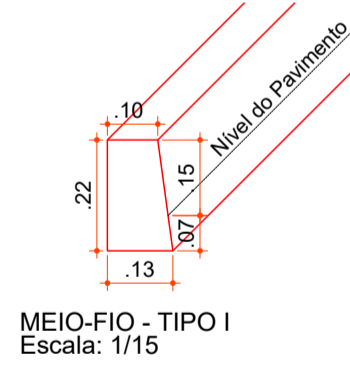

Aprovações:

Rua Roberto Trompowski, 68 - 2º andar / Tel: 49 3522-2800 - www.ammoc.org.br - e-mail: ammoc@ammoc.org.br - Joaçaba/SC

**PREFEITURA MUNICIPAL DE ERVAL VELHO**

Obra: **PROJETO ESTACIONAMENTO SECRETARIA DE EDUCAÇÃO, CULTURA E DESPORTO MUNICIPAL**

Local da Obra: **RUA NEREU RAMOS - ESQ. SETE DE SETEMBRO - CENTRO**

Conteúdo: **PLANTA BAIXA DE REFORMA, PLANTA BAIXA TÉCNICA, TABELA DE ESQUADRIAS E LEGENDA**

Responsável Técnico:  
 Ana Júlia U. de Carvalho - Eng. Civil - Crea/SC 105.295-8  
 André Brito Dotti - Eng. Civil - Crea/SC 162.237-5  
 Denir Narcizo Zulian - Eng. Civil - Crea/SC 50.805-8  
 Fábio Zilio Caron - Eng. Civil - Crea/SC 140.642-7  
 Lucas F. Balestrin - Eng. Agrônomo - Crea/SC 156.743-7  
 Max Mooshammer - Eng. Civil - Crea/SC 139.164-0  
 Suellen Karine Cervelin - Eng. Civil - Crea/SC 166.933-0

**PAV 01/03**

Quaisquer alterações consulte os responsáveis técnicos:

Assinatura Responsável Técnico: \_\_\_\_\_ Assinatura Prefeito(a) Municipal: \_\_\_\_\_

Desenho: **Raylanther Favetti** Data: **JUNHO / 2023** Escala: **Indicada (s)** Área Total: **331,20 m²**

**PLANTA BAIXA**  
 Área 331,20 m²  
 Escala 1:75